

г.Ростов-на-Дону:

ул. Магнитогорская 1Г, к. 20



Т.к. (863) 221-25-48
Т.моб.: +7-903-401-25-48

e-mail: zakaz@itrostov.ru

[www. itrostov. ru](http://www.itrostov.ru)



RG/2MB Регуляторы давления газа комбинированные.



Регулятор серии RG/2MB является одним из наиболее популярных комбинированных регуляторов давления газа на Российском рынке. Благодаря своей обширной линейке настроек выходного давления и диаметров, регулятор идеально подходит практически под любые требования заказчика.

Регулятор оснащен предохранительно-сбросным и предохранительно-запорным клапаном, штуцером для отбора давления.

Дополнительная опция – индикатор положения ПЗК, сигнал от которого заводится на диспетчерский пульт.

Возможен монтаж как на горизонтали, так и на вертикали.

Рабочая среда может быть как любой сухой неагрессивный газ, так и составные газы, для которых регуляторы поставляются в специальном исполнении.

Технические данные:

Виды используемых газов: метан, сжиженный газ, азот, воздух (сухие газы)

Резьбовые соединения Rp: DN 32 ÷ DN 50 согласно EN 10226

Фланцевые соединения PN16: DN 32 ÷ DN 100 согласно ГОСТ 33259-2015 (12820-80)

Температура окружающей среды: от -40 до +60°С

Максимальное рабочее давление: 0,6 МПа

Время закрытия ПЗК: < 1 сек.

Точность регулирования исходящего давления: ±5%

Средний срок службы: 40 лет

Подсоединение сбросного патрубка, дюймы: G 3/4"

Материал: сплав алюминия

Модификации:

Модификация	DN	Соединение	P. max, МПа	Диапазон настройки, кПа
RB05Z R120	32	Резьба	0,6	1,7...3,2
RB05Z R130	32	Резьба	0,6	3,2...6,0
RB05Z R140	32	Резьба	0,6	5,0...9,5
RB05Z R150	32	Резьба	0,6	8,5...18,0
RB05Z R160	32	Резьба	0,6	18,0...35,0
RB05Z R170	32	Резьба	0,6	30,0...50,0
RB05Z R180	32	Резьба	0,6	50,0...80,0
RB32Z R120	32	Фланец	0,6	1,7...3,2
RB32Z R130	32	Фланец	0,6	3,2...6,0
RB32Z R140	32	Фланец	0,6	5,0...9,5
RB32Z R150	32	Фланец	0,6	8,5...18,0
RB32Z R160	32	Фланец	0,6	15,0...35,0
RB32Z R170	32	Фланец	0,6	30,0...50,0
RB32Z R180	32	Фланец	0,6	50,0...80,0
RB06Z R120	40	Резьба	0,6	1,7...3,2
RB06Z R130	40	Резьба	0,6	3,2...6,0

г.Ростов-на-Дону:

ул. Магнитогорская 1Г, к. 20



Т.к. (863) 221-25-48
Т.моб.: +7-903-401-25-48

e-mail: zakaz@itrostov.ru

[www. itrostov. ru](http://www.itrostov.ru)

RB06Z R140	40	Резьба	0,6	5,0...9,5
RB06Z R150	40	Резьба	0,6	8,5...18,0
RB06Z R160	40	Резьба	0,6	15,0...35,0
RB06Z R170	40	Резьба	0,6	30,0...50,0
RB06Z R180	40	Резьба	0,6	50,0...80,0
RB40Z R120	40	Фланец	0,6	1,7...3,2
RB40Z R130	40	Фланец	0,6	3,2...6,0
RB40Z R140	40	Фланец	0,6	5,0...9,5
RB40Z R150	40	Фланец	0,6	8,5...18,0
RB40Z R160	40	Фланец	0,6	15,0...35,0
RB40Z R170	40	Фланец	0,6	30,0...50,0
RB40Z R180	40	Фланец	0,6	50,0...80,0
RB07Z R120	50	Резьба	0,6	1,7...3,2
RB07Z R130	50	Резьба	0,6	3,2...6,0
RB07Z R140	50	Резьба	0,6	5,0...9,5
RB07Z R150	50	Резьба	0,6	8,5...18,0
RB07Z R160	50	Резьба	0,6	15,0...35,0
RB07Z R170	50	Резьба	0,6	30,0...50,0
RB07Z R180	50	Резьба	0,6	50,0...80,0
RB50Z R120	50	Фланец	0,6	1,7...3,2
RB50Z R130	50	Фланец	0,6	3,2...6,0
RB50Z R140	50	Фланец	0,6	5,0...9,5
RB50Z R150	50	Фланец	0,6	8,5...18,0
RB50Z R160	50	Фланец	0,6	15,0...35,0
RB50Z R170	50	Фланец	0,6	30,0...50,0
RB50Z R180	50	Фланец	0,6	50,0...80,0
RB08Z 110	65	Фланец	0,6	1,3...2,2
RB08Z 120	65	Фланец	0,6	2,0...5,5
RB08Z 130	65	Фланец	0,6	5,0...13,0
RB08Z 140	65	Фланец	0,6	11,0...20,0
RB08Z X50	65	Фланец	0,6	20,0...35,0
RB08Z X60	65	Фланец	0,6	30,0...50,0
RB09Z 110	80	Фланец	0,6	1,3...2,2
RB09Z 120	80	Фланец	0,6	2,0...5,5
RB09Z 130	80	Фланец	0,6	5,0...13,0
RB09Z 140	80	Фланец	0,6	11,0...20,0
RB09Z X50	80	Фланец	0,6	17,0...40,0
RB09Z X60	80	Фланец	0,6	30,0...50,0
RB10Z 110	100	Фланец	0,6	1,3...2,2
RB10Z 120	100	Фланец	0,6	2,0...5,5
RB10Z 130	100	Фланец	0,6	4,5...12,0
RB10Z 140	100	Фланец	0,6	11,0...20,0
RB10Z X50	100	Фланец	0,6	17,0...40,0
RB10Z X60	100	Фланец	0,6	30,0...50,0

г.Ростов-на-Дону:

ул. Магнитогорская 1Г, к. 20



Т.к. (863) 221-25-48
Т.моб.: +7-903-401-25-48

e-mail: zakaz@itrostov.ru

www. itrostov. ru

Технические характеристики:

Наименование параметра	RG/2MB		
	КОМПАКТ	СТАНДАРТ	
Изготовлено согласно	EN 88-2 – EN 13611		
Рабочая среда	метан, сжиженный газ, азот, воздух, биогаз (неагрессивные сухие газы), ПНГ		
Резьбовые соединения, Rp согласно EN 10226	DN32-DN50	DN32-DN50	-
Фланцевые соединения, PN16 согласно ГОСТ 33259-2015	DN32-DN50	DN32-DN50	DN65-DN100 (DN80 - PN25)
Диаметр седла	15 мм	25 мм	55 мм
Максимальная пропускная способность, нм3/ч	400	1500	5000
Минимальная пропускная способность, м3/ч	0,1		
Класс точности, % (отн. P2)	±5	±10	
Точность срабатывания ПСК/ПЗК, %	±5/±10		
Время закрытия ПЗК, с	<1		
Коэффициент прочности корпуса	f = 4 (6 * 4 = 24 бар) согласно EN 13611		
Макс. рабочее давление, МПа	0,6		
Макс. температура окружающей среды	-40 ÷ +60°C		
Монтажное положение	горизонтальное, вертикальное		
Код ОКП	485925		
Срок службы корпуса	40 лет		

Разновидность моделей

RG/2MB: регулятор давления - исполнение СТАНДАРТ

RG/2MBC: регулятор давления - исполнение КОМПАКТ

Z: прямое «линейное» соединение

Материалы изделия

- Штампованный алюминий (UNI EN 1706);
- Латунь OT-58 (UNI EN 12164);
- Алюминий 11S (UNI 9002-5);
- Оцинкованная сталь и нержавеющая сталь марки 430 F (UNI EN 10088);
- Бутадиенакрилонитрильный каучук (UNI 7702).

Обозначение:

RB 50 Z BWK S R150 + CPI

ИНДИКАТОР ПОЛОЖЕНИЯ ПЗК
+ CPI - установлен индикатор положения ПЗК

ДИАПАЗОН ВЫХОДНОГО ДАВЛЕНИЯ
R - выход сброса в атмосферу G3/4" (для DN32-DN50)
1 - конструкцией предусмотрен ПСК
(1 - установлен, X - не установлен)
50 - порядковый номер настройки

ИСПОЛНЕНИЕ ПО ШУМОГЛУШЕНИЮ
« » - обычное без шумоглушителя
«S» - со встроенным шумоглушителем

ИСПОЛНЕНИЕ ПО РАБОЧЕЙ СРЕДЕ
« » - обычное (неагрессивные газы)
«B» - для биогаза
«W» - уплотнения и мембраны из витона (для агрессивных газов)
«K» - обработка корпуса катафорезом

ЛИТЕРА ИСПОЛНЕНИЯ (СОЕДИНЕНИЯ)
Z - линейное

СОЕДИНЕНИЯ	
Резьба	Фланец
05 - Ду32	32 - Ду32
06 - Ду40	40 - Ду40
07 - Ду50	50 - Ду50
	08 - Ду65
	09 - Ду80
	10 - Ду100

ТИП РЕГУЛЯТОРА
RB - комбинированный регулятор
RBC - комбинированный регулятор версии «Компакт»

Техническая информация

Устройство

1. Винт настройки выходного давления Pa
2. Пружинная шайба
3. Пружина настройки Pa
4. Регулировка ПСК
5. Диск усиления мембраны
6. Крепежные винты крышки
7. Фланец
8. Компенсационная мембрана
9. Нижняя крышка
10. Пружина ПЗКmax
11. Колпачек ПЗК
12. Пылезащитный колпачок G 1/8" (дых. отверстия ПЗК)
13. Затвор регулятора
14. Центральный шток
15. Уплотнительное кольцо нижней крышки
16. Винты нижней крышки
17. Затвор ПЗК
18. Внутренний импульс
19. Золотник отбора давления
20. Корпус
21. Заглушка G 1/4" для внешнего импульса
22. Рабочая мембрана
23. Пружина ПСК
24. Дыхательное отверстие/сброс в атмосферу G 3/4"
25. Воронка
26. Верхний колпачек
27. Мембрана ПЗК
28. Винт настройки ПЗКmax
29. Шток взвода ПЗК
30. Винт настройки ПЗКmin
31. Пружина ПЗКmin
32. Специальный ключ для настройки ПЗК

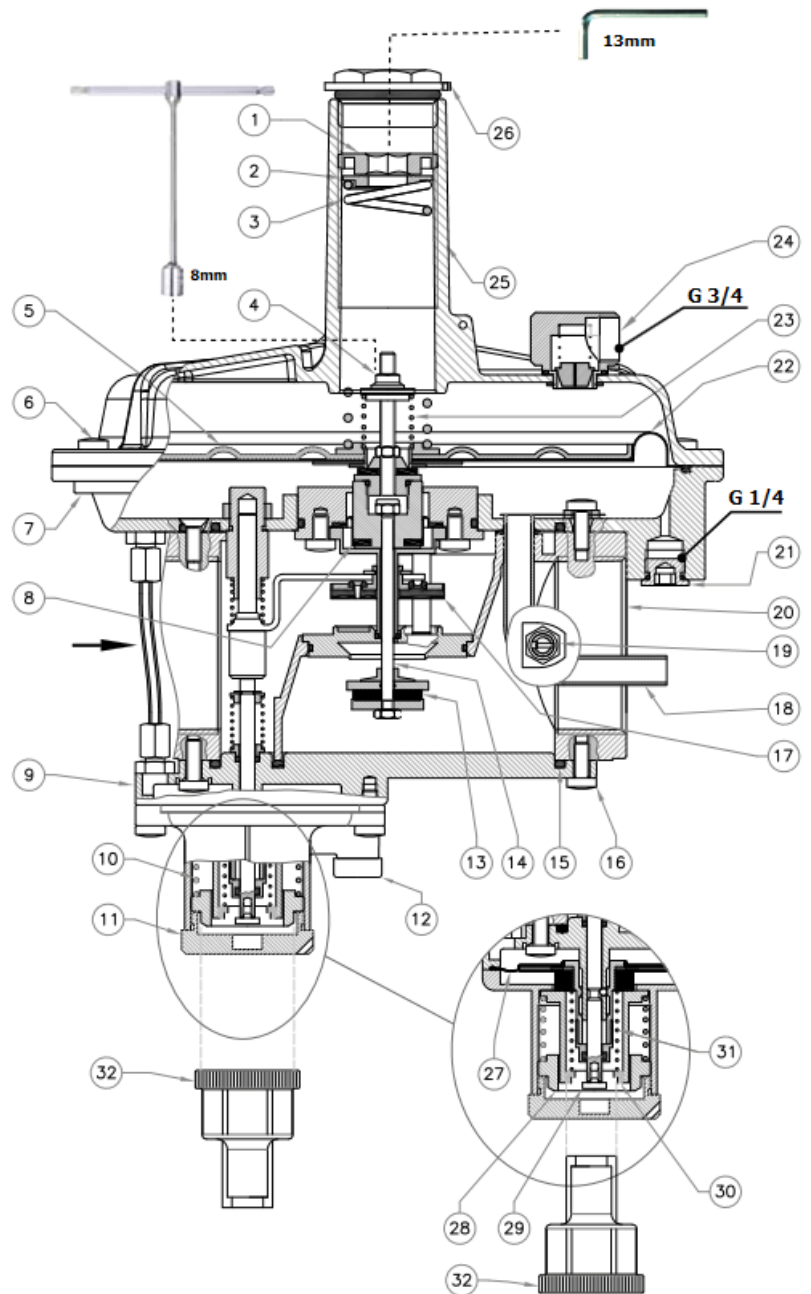

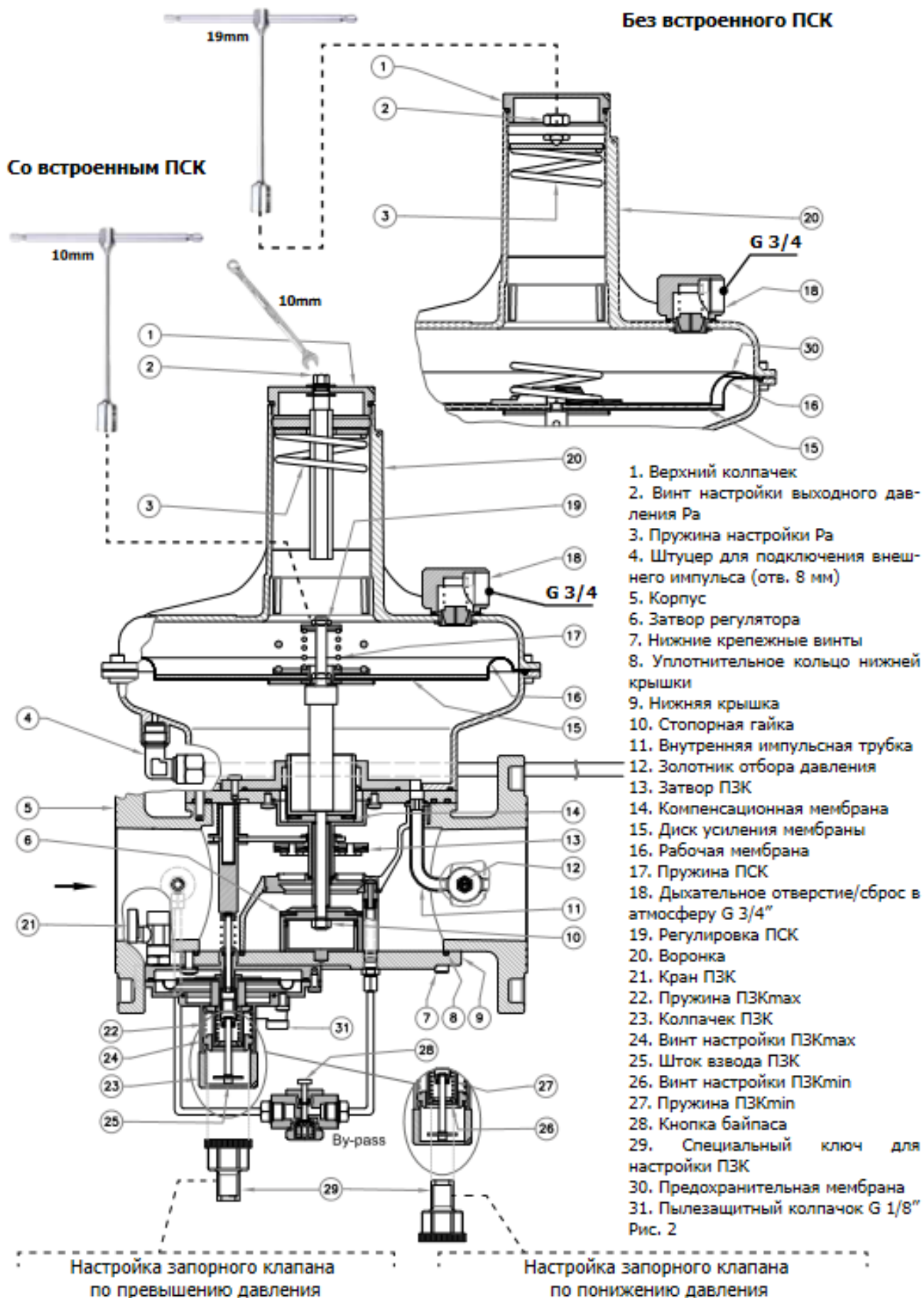

Таблицы пропускной способности**Регулятор RG/2MB DN32-DN50**

Соединение	P1, МПа	P2, кПа								
		2,0	3,0	5,0	10,0	20,0	30,0	40,0	60,0	80,0
DN 32	0,025	200	190	180	160	115	-	-	-	-
	0,05	270	270	270	250	190	190	110	-	-
	0,1	430	430	410	400	320	370	270	260	230
	0,2	450	510	600	650	550	650	700	680	620
	0,3	450	510	620	740	740	890	930	970	960
	0,4	450	510	620	740	860	940	1100	1200	1260
	0,5-0,6	450	510	620	740	860	940	1100	1200	1300
DN 40	0,025	200	200	200	180	120	-	-	-	-
	0,05	270	270	270	260	200	190	115	-	-
	0,1	430	430	430	420	340	380	270	260	240
	0,2	690	690	690	690	600	670	740	680	620
	0,3	700	700	860	950	850	940	970	970	960
	0,4	700	700	870	1050	1020	1160	1260	1280	1260
	0,5-0,6	700	700	890	1070	1170	1380	1500	1500	1500
DN50	0,025	220	220	220	190	120	-	-	-	-
	0,05	300	300	300	280	220	210	124	-	-
	0,1	460	460	460	450	370	390	320	290	240
	0,2	750	750	750	740	660	700	620	680	650
	0,3	990	1000	1000	1000	930	960	960	1000	990
	0,4	1290	1300	1300	1300	1160	1250	1270	1300	1280
	0,5-0,6	1500	1500	1500	1500	1410	1500	1600	1580	1570

Регулятор RG/2MB DN65-DN100

Соединение	P1, МПа	P2, кПа									
		2,0	3,0	5,0	10,0	20,0	25,0	30,0	40,0	50,0	
DN 65	0,05	1000	1100	1090	1100	1050	450	450	380	-	
	0,1	1490	1240	1450	1670	1600	800	1000	940	900	
	0,2	1800	2125	1850	2100	2400	2300	2300	2300	2300	
	0,3	1625	2230	2230	2250	2600	3000	3200	3300	3400	
	0,4	1670	1380	2400	2400	2700	3500	3700	3900	4100	
	0,5-0,6	1750	1480	1850	1950	2850	3500	3780	4000	4400	
DN 80	0,05	1350	1450	1240	1350	1240	450	450	400	-	
	0,1	1950	2150	2100	2350	2200	1000	1000	1000	1000	
	0,2	2450	2650	3100	3450	3400	2300	2350	2350	2350	
	0,3	2450	2600	2850	3450	3900	3500	3500	3500	3500	
	0,4	2450	2700	3100	3700	3900	3700	3800	4400	4500	
	0,5-0,6	2600	2700	3200	3840	4000	3700	3900	4460	4580	
DN 100	0,05	1670	1500	1500	1700	1270	450	450	400	-	
	0,1	2400	2400	2480	2400	2300	1050	1200	1280	1300	
	0,2	3100	3200	3700	3800	3700	2100	2500	2800	2900	
	0,3	3800	3800	4900	5000	5000	4300	4300	4400	4500	
	0,4	3800	3800	4900	5000	5000	5000	5000	5200	5400	
	0,5-0,6	3800	3800	4900	5000	5000	5200	5200	5800	5900	
		стандартная мембрана					усиленная мембрана				

коэффициент пересчета на другие газы:

воздух = 0,806; метан = 1; сжиженный газ (пропан-бутан) = 0,62

Регулятор RG/2MB «Компакт» DN32-DN50

Соединение	P1, МПа	P2, кПа							
		2,0	3,0	5,0	10,0	20,0	30,0	40,0	50,0
DN 32	0,05	95	95	95	93	83	70	50	-
	0,1	130	140	145	150	146	140	130	115
	0,2	218	225	245	245	248	240	230	230
	0,3	315	316	345	347	340	334	330	325
	0,4	350	360	380	380	380	380	370	370
	0,5	395	400	420	430	430	430	420	420
DN 40	0,05	98	98	98	95	85	75	50	-
	0,1	140	145	150	150	148	145	135	120
	0,2	220	225	245	248	248	248	230	230
	0,3	316	316	344	347	340	340	340	330
	0,4	350	360	380	380	380	380	370	370
	0,5	400	415	435	440	440	440	430	430
DN50	0,05	98	98	98	95	85	75	50	-
	0,1	148	148	150	150	148	148	140	125
	0,2	226	230	248	248	248	248	248	240
	0,3	322	322	347	347	340	340	340	335
	0,4	370	380	400	400	400	400	390	390
	0,5	400	420	450	450	450	450	450	450
	0,6	430	460	480	480	480	480	480	480

коэффициент пересчета на другие газы:

воздух = 0,806; метан = 1; сжиженный газ (пропан-бутан) = 0,62

Габаритные размеры:

Габариты, мм							Масса, кг
Резьбовые соединения	Фланцевые соединения	A	B	C	D	E	
DN 32	-	160	298	225	105	193	4,5
DN 40	-	160	298	225	105	193	4,5
DN 50	-	160	298	225	105	193	4,5
-	DN 32 / DN 40*	230	331	225	114,5	116,5	5,2
-	DN 50	230	331	225	114,5	116,5	5,2
-	DN 65	290	540	330	154	386	12,1
-	DN 80	310	540	330	154	386	12,5
-	DN 100	350	586	330	180	406	17,7

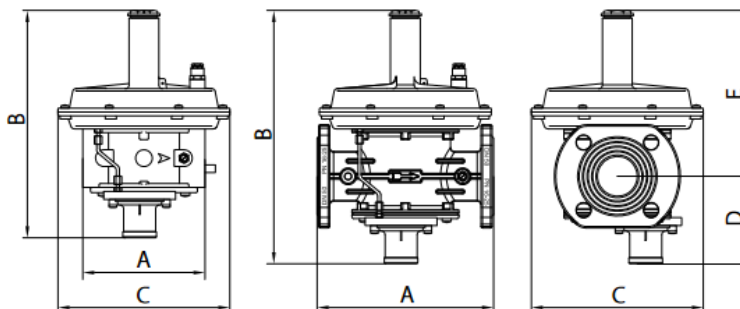

* - Фланцевый корпус DN32-DN40 имеет условный проход Ду40 и универсальные отверстия под крепежные болты.

Модели и коды:**Регулятор RG/2MB DN32-DN40-DN50-DN65-DN80-DN100**

DN	Диапазон настройки выходного давления P2, кПа	Диапазон настройки ПЗКmax, кПа	Диапазон настройки ПЗКmin, кПа	Диапазон сбросного клапана, кПа	Код резьбового соединения	Код фланцевого соединения
DN 32	1,5 ÷ 3,3	1,8 ÷ 5,0	0,7 ÷ 2,0	1,7 ÷ 7,3	RB05Z R120	RB32Z R120
	3,2 ÷ 6,0	3,0 ÷ 12,0	1,0 ÷ 3,0	3,6 ÷ 10,0	RB05Z R130	RB32Z R130
	5,0 ÷ 9,5	6,0 ÷ 14,0	1,0 ÷ 3,0	5,7 ÷ 17,5	RB05Z R140	RB32Z R140
	8,5 ÷ 18,0	10,0 ÷ 26,0	3,5 ÷ 11,0	9,8 ÷ 26,0	RB05Z R150	RB32Z R150
	15,0 ÷ 35,0*	18,5 ÷ 55,0	5,0 ÷ 11,0	17,5 ÷ 47,0	RB05Z R160	RB32Z R160
	30,0 ÷ 50,0*	37,0 ÷ 100,0	5,0 ÷ 11,0	34,5 ÷ 62,0	RB05Z R170	RB32Z R170
	50,0 ÷ 80,0**	37,0 ÷ 100,0	5,0 ÷ 11,0	55,0 ÷ 92,0	RB05Z R180	RB32Z R180
DN 40	1,5 ÷ 3,3	1,8 ÷ 5,0	0,7 ÷ 2,0	1,7 ÷ 7,3	RB06Z R120	RB40Z R120
	3,2 ÷ 6,0	3,0 ÷ 12,0	1,0 ÷ 3,0	3,6 ÷ 10,0	RB06Z R130	RB40Z R130
	5,0 ÷ 9,5	6,0 ÷ 14,0	1,0 ÷ 3,0	5,7 ÷ 17,5	RB06Z R140	RB40Z R140
	8,5 ÷ 18,0	10,0 ÷ 26,0	3,5 ÷ 11,0	9,8 ÷ 26,0	RB06Z R150	RB40Z R150
	15,0 ÷ 35,0*	18,5 ÷ 55,0	5,0 ÷ 11,0	17,5 ÷ 47,0	RB06Z R160	RB40Z R160
	30,0 ÷ 50,0*	37,0 ÷ 100,0	5,0 ÷ 11,0	34,5 ÷ 62,0	RB06Z R170	RB40Z R170
	50,0 ÷ 80,0**	37,0 ÷ 100,0	5,0 ÷ 11,0	55,0 ÷ 92,0	RB06Z R180	RB40Z R180
DN 50	1,5 ÷ 3,3	1,8 ÷ 5,0	0,7 ÷ 2,0	1,7 ÷ 7,3	RB07Z R120	RB50Z R120
	3,2 ÷ 6,0	3,0 ÷ 12,0	1,0 ÷ 3,0	3,6 ÷ 10,0	RB07Z R130	RB50Z R130
	5,0 ÷ 9,5	6,0 ÷ 14,0	1,0 ÷ 3,0	5,7 ÷ 17,5	RB07Z R140	RB50Z R140
	8,5 ÷ 18,0	10,0 ÷ 26,0	3,5 ÷ 11,0	9,8 ÷ 26,0	RB07Z R150	RB50Z R150
	15,0 ÷ 35,0*	18,5 ÷ 55,0	5,0 ÷ 11,0	17,5 ÷ 47,0	RB07Z R160	RB50Z R160
	30,0 ÷ 50,0*	37,0 ÷ 100,0	5,0 ÷ 11,0	34,5 ÷ 62,0	RB07Z R170	RB50Z R170
	50,0 ÷ 80,0**	37,0 ÷ 100,0	5,0 ÷ 11,0	55,0 ÷ 92,0	RB07Z R180	RB50Z R180

* - усиленная мембрана;

** - двойная усиленная мембрана.

DN	Диапазон настройки выходного давления P2, кПа	Диапазон настройки ПЗКmax, кПа	Диапазон настройки ПЗКmin, кПа	Диапазон сбросного клапана, кПа	Код фланцевого соединения
DN 65	1,3 ÷ 2,7	1,5 ÷ 11,0	0,7 ÷ 1,5	1,5 ÷ 7,7	RB08Z 110
	2,2 ÷ 5,8	3,0 ÷ 11,0	1,0 ÷ 2,5	2,5 ÷ 10,8	RB08Z 120
	5,0 ÷ 13,0	6,0 ÷ 26,0	1,5 ÷ 7,0	5,7 ÷ 18,0	RB08Z 130
	11,0 ÷ 20,0	13,0 ÷ 35,0	3,0 ÷ 5,0	12,0 ÷ 30,0	RB08Z 140
	17,0 ÷ 40,0*	25,0 ÷ 60,0	7,0 ÷ 11,0	-	RB08Z X50
	30,0 ÷ 50,0*	37,5 ÷ 90,0	15,0 ÷ 30,0	-	RB08Z X60
DN 80	1,3 ÷ 2,7	1,5 ÷ 11,0	0,7 ÷ 1,5	1,5 ÷ 7,7	RB09Z 110
	2,2 ÷ 5,8	3,0 ÷ 11,0	1,0 ÷ 2,5	2,5 ÷ 10,8	RB09Z 120
	5,0 ÷ 13,0	6,0 ÷ 26,0	1,5 ÷ 7,0	5,7 ÷ 18,0	RB09Z 130
	11,0 ÷ 20,0	13,0 ÷ 35,0	3,0 ÷ 5,0	12,0 ÷ 30,0	RB09Z 140
	17,0 ÷ 40,0*	25,0 ÷ 60,0	7,0 ÷ 11,0	-	RB09Z X50
	30,0 ÷ 50,0*	37,5 ÷ 90,0	15,0 ÷ 30,0	-	RB09Z X60
DN 100	1,5 ÷ 2,7	1,5 ÷ 11,0	0,7 ÷ 1,5	1,5 ÷ 7,7	RB10Z 110
	2,7 ÷ 5,5	3,0 ÷ 11,0	1,0 ÷ 2,5	2,5 ÷ 10,8	RB10Z 120
	5,5 ÷ 13,0	6,0 ÷ 26,0	1,5 ÷ 7,0	5,7 ÷ 18,0	RB10Z 130
	13,0 ÷ 20,0	13,0 ÷ 35,0	3,0 ÷ 5,0	12,0 ÷ 30,0	RB10Z 140
	17,0 ÷ 40,0*	25,0 ÷ 60,0	7,0 ÷ 11,0	-	RB10Z X50
	30,0 ÷ 50,0*	37,5 ÷ 90,0	15,0 ÷ 30,0	-	RB10Z X60

* - с усиленной мембраной.

Регулятор RG/2MB «Компакт» DN32-DN40-DN50

Диапазон настройки выходного давления P2, кПа	Диапазон настройки ПЗКmax, кПа	Диапазон настройки ПЗКmin, кПа	Диапазон сбросного клапана, кПа	Код фланцевого соединения		
				DN 32	DN 40	DN 50
1,5 ÷ 3,3	1,8 ÷ 5,0	0,7 ÷ 2,0	1,7 ÷ 7,3	RBC32Z R120	RBC40Z R120	RBC50Z R120
3,2 ÷ 6,0	3,0 ÷ 12,0	1,0 ÷ 3,0	3,6 ÷ 10,0	RBC32Z R130	RBC40Z R130	RBC50Z R130
5,0 ÷ 9,5	6,0 ÷ 14,0	1,0 ÷ 3,0	5,7 ÷ 17,5	RBC32Z R140	RBC40Z R140	RBC50Z R140
8,5 ÷ 18,0	10,0 ÷ 26,0	3,5 ÷ 11,0	9,8 ÷ 26,0	RBC32Z R150	RBC40Z R150	RBC50Z R150
15,0 ÷ 35,0*	18,5 ÷ 55,0	5,0 ÷ 11,0	17,5 ÷ 47,0	RBC32Z R160	RBC40Z R160	RBC50Z R160
30,0 ÷ 50,0*	37,0 ÷ 100,0	5,0 ÷ 11,0	34,5 ÷ 62,0	RBC32Z R170	RBC40Z R170	RBC50Z R170
50,0 ÷ 80,0**	37,0 ÷ 100,0	5,0 ÷ 11,0	55,0 ÷ 92,0	RBC32Z R180	RBC40Z R180	RBC50Z R180

Ввод в эксплуатацию устройстваОперации до монтажа

- Убедитесь, что давление в трубопроводе не превышает максимальное давление, указанное на этикетке продукта;
- Любые защитные заглушки (если имеются) должны быть удалены перед установкой;
- Трубопровод и внутренняя часть прибора не должны иметь посторонних предметов;
- Перед установкой необходимо закрыть газ перед устройством;

ВАЖНО:

- Чтобы избежать возможных раскачек давления и/или помех в потоке газа, необходимо предусмотреть прямолинейный участок трубы не менее 5×DN (за регулятором);
- Предусмотреть установку ручных газовых запорных устройств (например, шаровых кранов) до и после регулятора, чтобы защитить его от возможных повреждений при испытаниях труб на герметичность;

Резьбовое соединение:

- Убедитесь, что длина резьбы трубы не слишком велика, чтобы не повредить корпус прибора во время монтажа;

Фланцевое соединение:

- Убедитесь, что входной и выходной ответные фланцы идеально коаксиальны и параллельны, чтобы не подвергать корпус ненужным механическим нагрузкам, а также рассчитайте пространство для установки прокладок;
- Для этапов затяжки необходимо иметь один или несколько откалиброванных динамометрических ключей или других инструментов с контролируемым моментом затяжки;
- В случае наружной установки необходимо предусмотреть защиту от атмосферных осадков в виде козырька или шкафа, чтобы осадки не окисляли и не повреждали части прибора.
- Исходя из геометрии системы, оцените риск образования взрывоопасной смеси внутри трубы;
- Если регулятор установлен рядом с другим оборудованием или как часть сборки, необходимо сначала оценить совместимость регулятора и данного оборудования;
- Обеспечьте защиту от ударов или случайного контакта, если прибор доступен для неквалифицированного персонала.

МонтажРезьбовые устройства:

- Соберите устройство, смонтировав его вместе с соответствующими уплотнениями к системе с трубами и/или фитингами, резьба которых соответствует необходимому соединению;
- Не используйте шейку воронки (25) в качестве рычага для навинчивания регулятора на трубу. Пользуйтесь соответствующим инструментом;
- Стрелка, указанная на корпусе (20) прибора, должна соответствовать направлению газа;

Фланцевое устройство:

- Установите фланцевое устройство вместе с уплотнениями в систему с трубами и соответствующими фланцами. Прокладки должны быть без дефектов и центрироваться между фланцами;
 - Если оставшееся пространство с прокладками слишком большое, не пытайтесь закрыть зазор, перетягивая болты крепления устройства;
 - Стрелка, указанная на корпусе прибора, должна быть направлена к пользователю;
 - Используйте соответствующие шайбы для болтов, чтобы не повредить фланцы во время затяжки;
 - Во время затяжки болтов будьте осторожны, чтобы не пережать и не повредить прокладку;
 - Постепенно крестообразно затягивайте гайки или болты в соответствии с рисунком (см. Пример в Таблице);
 - Затяните их сначала на 30%, затем на 60% и до 100% от максимального крутящего момента (см. прилагаемую Таблицу);
 - Затяните каждую гайку или болт по часовой стрелке хотя бы один раз, пока не будет достигнут максимальный крутящий момент;
- Общие положения (резьбовые и фланцевые устройства):
- Предварительно оцените возможность установки регулятора;
 - Он может быть установлен в любом положении, даже если установка предпочтительнее. На регуляторе стороны выхода имеется золотник отбора давления для удобства выполнения настройки параметров работы регулятора;
 - Для получения расхода более 200 нм³/ч необходимо подключать внешнюю импульсную линию в регулятор с разъемом G 1/4" (см. Схемы монтажа). Для этого необходимо вывернуть заглушку;
 - Вывести трубу сброса от сбросного клапана в атмосферу согласно действующим нормам и правилам;
 - Объединять трубы сброса/дыхания регулятора с другими трубами запрещается;
 - Во время монтажа не допускайте попадания мусора или металлических предметов внутрь регулятора;
 - Обеспечивая сборку без механических напряжений, рекомендуется использовать компенсационные соединения, в т.ч. для компенсации теплового расширения трубы;
 - Если прибор должен быть установлен на рампе, то монтажник несет ответственность за обеспечение опор, необходимого размера для поддержки и фиксации сборки. Никогда не оставляйте вес конструкции только на соединениях (резьбовых или фланцевых) отдельных устройств;
 - В любом случае, после монтажа проверьте систему на герметичность, избегая воздействия на мембрану регулятора давления (на трубу за регулятором), превышающего 300 мбар (для версий со стандартной рабочей мембраной). Для версий с усиленной мембраной, проверка на герметичность осуществляется давлением, не более чем в 1,5 раза превышающим давление настройки регулятора.

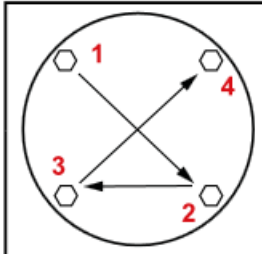

Диаметр	DN32-DN80	DN100
Максимальный момент (Н*м)	50	80

Установка в местах риска взрыва

Регулятор пригоден для применения в помещениях зоны 1 и зоны 2 согласно классификации взрывоопасных зон по ГОСТ Р 51330.9-99. Регулятор не подходит для использования в зонах 0. Регулятор не является источником особых опасностей: в частности, при нормальных условиях эксплуатации регулятор обеспечит выброс в атмосферу легковоспламеняющихся веществ только изредка, а именно:

Регулятор может быть опасным по отношению его присутствия в непосредственной близости от другого оборудования в случае срабатывания предохранительного сбросного клапана, разрыва рабочей мембраны или мембраны ПЗК. В случае разрыва мембран регулятор представляет собой источник

выбросов с появлением взрывоопасной атмосферы непрерывной степени и, как таковой, может создавать опасные зоны 0.

В особенно критических условиях установки (труднодоступные места, отсутствие технического обслуживания, плохая вентиляция) и, в непосредственной близости от регулятора, потенциальных

источников воспламенения и/или опасного оборудования при обычной эксплуатации, поскольку они могут генерировать электрические дуги или искры, необходимо сначала оценить совместимость между регулятором и таким оборудованием.

В любом случае, необходимо принять все меры предосторожности и не допустить, чтобы регулятор являлся источником зон 0: например, периодическая ежегодная проверка регулярной работы, возможность изменения степени выброса источника или путем направления его наружу. Для этого достаточно снять пылезащитный колпачок с воронки ПЗК, подсоединить трубку к разьему G 1/8" и вывести наружу.

Примеры монтажа:

1. Компенсирующее / antivибрационное соединение
2. Шаровый кран до регулятора
3. Регулятор RG/2MBC или RG/2MB
4. Шаровый кран после регулятора
5. Кран сбросной свечи
6. Предохранительно-сбросной клапан MVS/1
7. Манометр после регулятора
8. Манометр до регулятора

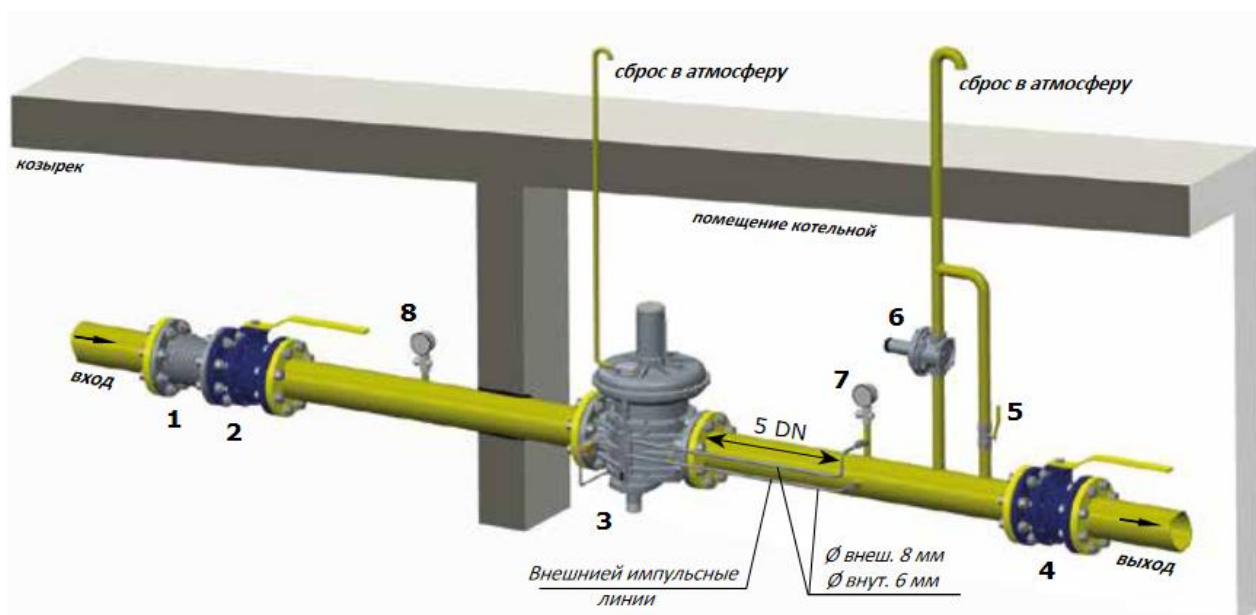
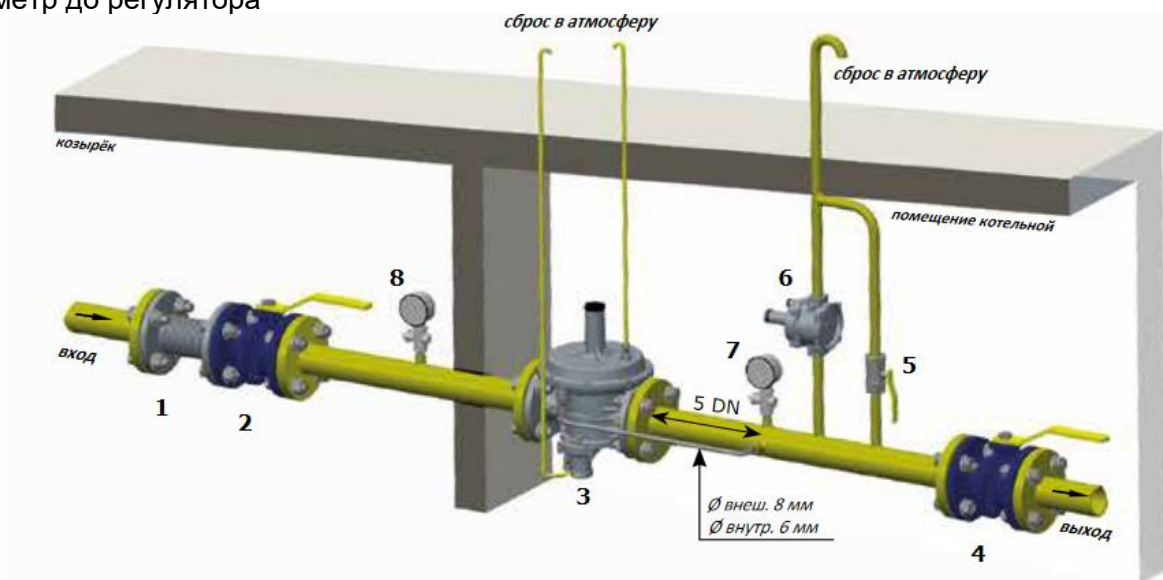

Схемы монтажа:

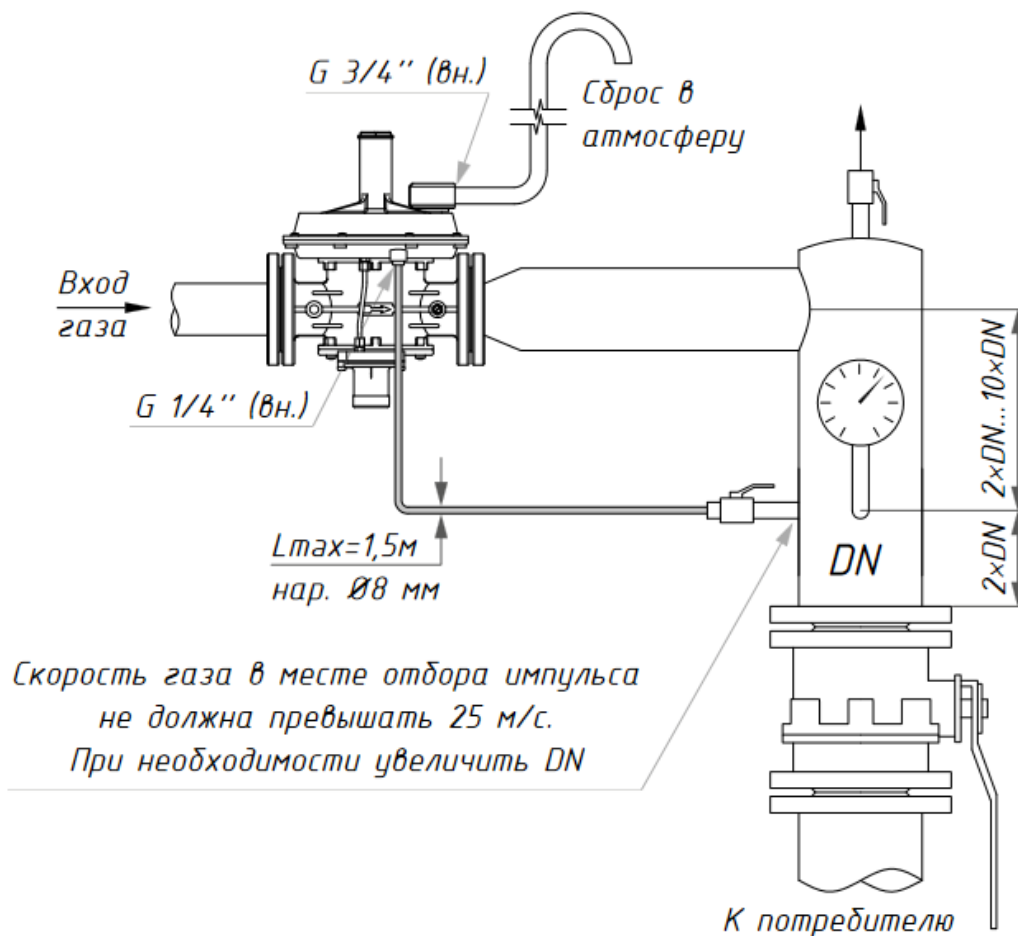
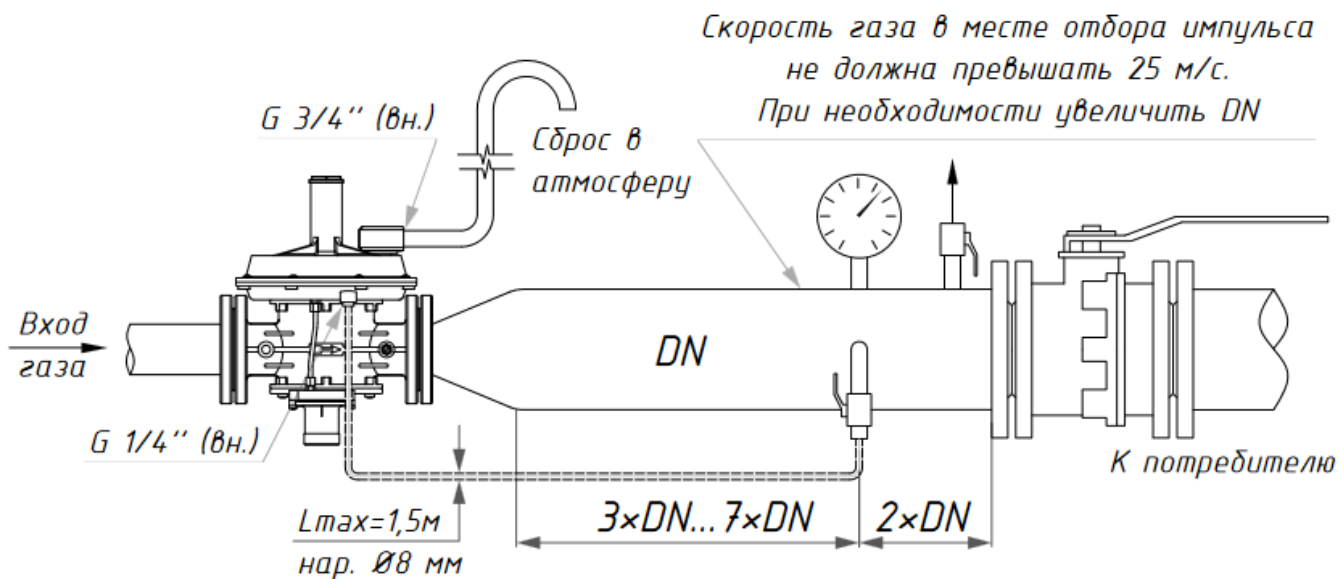

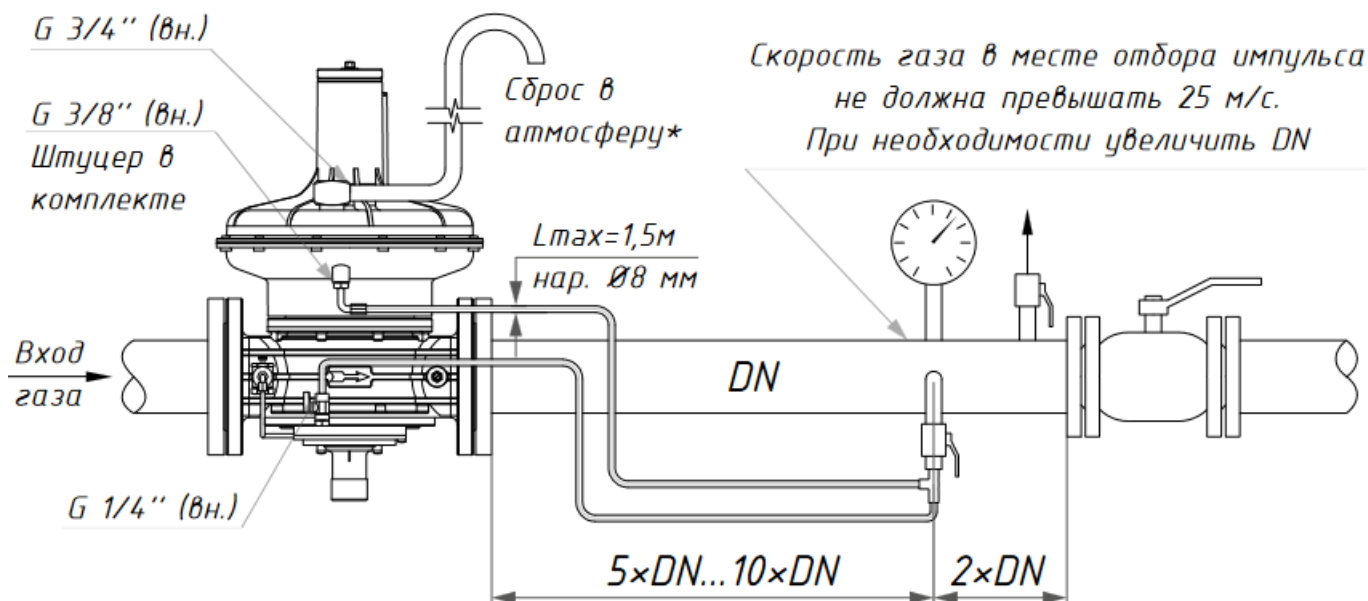
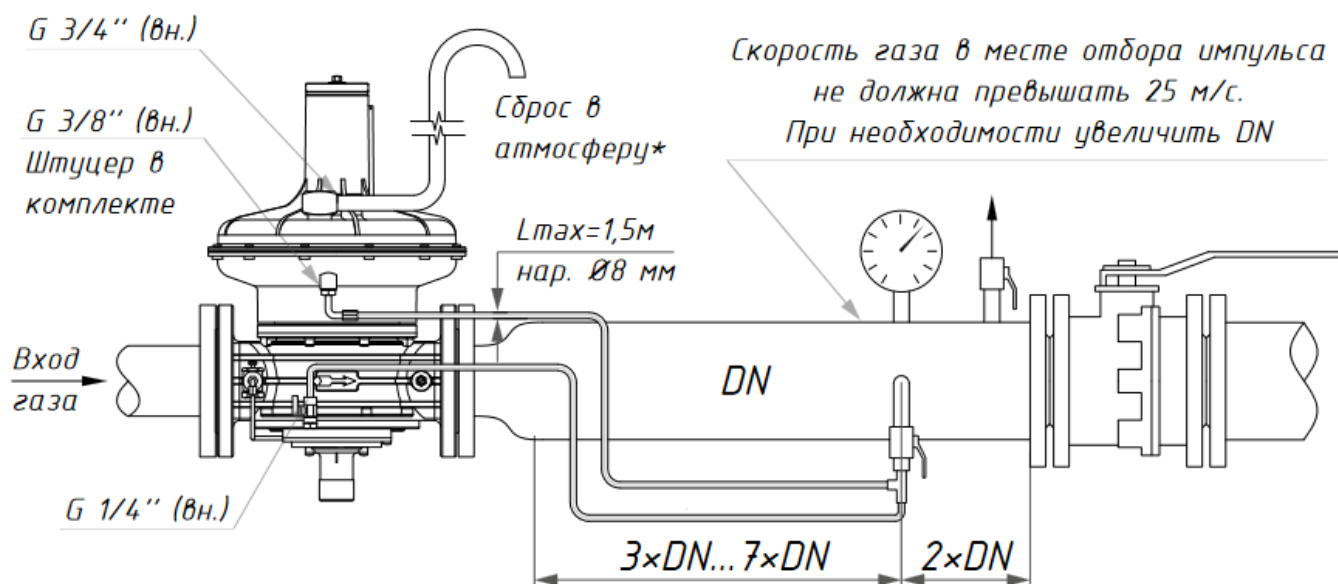
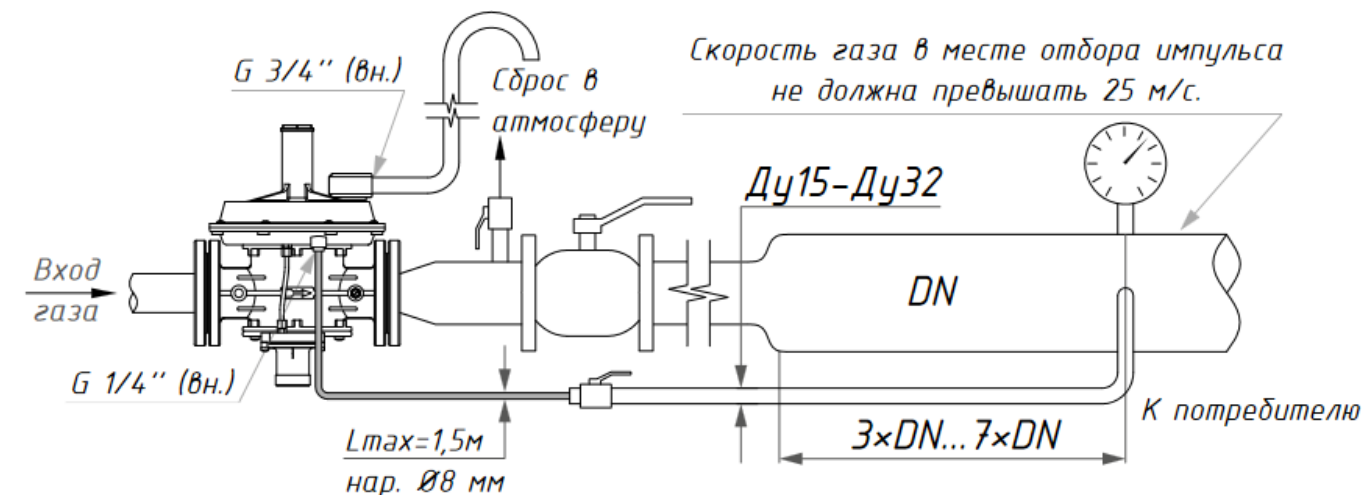

г.Ростов-на-Дону:

ул. Магнитогорская 1Г, к. 20



Т.к. (863) 221-25-48
Т.моб.: +7-903-401-25-48

e-mail: zakaz@itrostov.ru

www.itrostov.ru

Скорость газа в месте отбора
импульса не должна превышать 25 м/с.

