



Общество с ограниченной ответственностью
"Центр Инновационных Технологий – Плюс"

Система менеджмента качества
ООО "ЦИТ-Плюс" соответствует
требованиям СТО Газпром 9001-2018
Сертификат № ОГН1.RU.1408.K00041



СИСТЕМА
АВТОМАТИЧЕСКОГО КОНТРОЛЯ ЗАГАЗОВАННОСТИ
САКЗ-МК-1-1
(бытовая)

Руководство по эксплуатации
ЯБКЮ.421453.009-04 РЭ



Перед началом использования устройства необходимо ознакомиться с настоящим руководством по эксплуатации.

Система менеджмента качества ООО «ЦИТ-Плюс» соответствует требованиям СТО Газпром 9001-2018. Сертификат № ОГН1.RU.1408.K00041.



Продукция сертифицирована в Системе добровольной сертификации ГАЗСЕРТ. Сертификат соответствия СДС ГАЗСЕРТ № ЮАЧ1.RU.1406.Н.00068, срок действия с 16.07.2021 по 15.07.2024 г.



Декларация о соответствии ТР ТС 004/2011, ТР ТС 020/2011 регистрационный номер: ЕАЭС № RU Д-РУ.РА01.В.11812/21. Срок действия с 28.04.2021 г. по 28.04.2026 г.

Изделие не подлежит обязательной сертификации



Требуйте заполнения гарантийного талона представителями торговой и монтажной организаций. *При отсутствии в талоне информации о продавце и монтажной организации владельцу может быть отказано в праве на гарантийный ремонт.*

Настоящее руководство по эксплуатации (далее РЭ) предназначено для ознакомления с техническими характеристиками, принципом действия, правилами монтажа и эксплуатации системы автоматического контроля загазованности САКЗ-МК-1-1 (бытовая, в дальнейшем – система). РЭ распространяется на все исполнения системы, различающиеся составом, количеством и модификацией блоков, входящих в комплект поставки.

Монтаж, пуско-наладка и техническое обслуживание системы должны проводиться специально обученными работниками специализированной организации, имеющей право на проведение таких работ.



Система не предназначена для использования лицами (включая детей) с пониженными физическими, психическими или умственными способностями или при отсутствии у них опыта или знаний, если они не находятся под контролем или не проинструктированы об использовании устройства лицом, ответственным за их безопасность.

Дети должны находиться под присмотром для недопущения игры с элементами системы.

Запрещается использовать устройство не по назначению!

Все работы по монтажу, демонтажу, техническому обслуживанию и ремонту должны проводиться только после отключения сигнализатора от сети электропитания.

С целью предотвращения преждевременного выхода из строя, следуют обеспечить защиту сигнализатора от попадания паров масла и других испарений при приготовлении пищи: разместить сигнализатор в стороне от пути перемещения испарений к вентиляции, а также обязательно включать принудительную вентиляцию при наличии большого количества испарений.

Изображение элементов системы в настоящем РЭ приведено схематично и может отличаться от реальных, что не может служить основанием для претензий.

Изготовитель оставляет за собой право без предварительного уведомления вносить изменения в конструкцию устройства, не ухудшающие его технические и метрологические характеристики.

Общество с ограниченной ответственностью «Центр Инновационных Технологий-Плюс» (ООО «ЦИТ-Плюс») имеет исключительное право на использование зарегистрированных товарных знаков:



САКЗ®

САКЗ-МК®

Содержание

1 ОПИСАНИЕ И РАБОТА.....	4
1.1 Назначение и область применения	4
1.2 Технические характеристики	4
1.3 Комплект поставки	5
1.4 Устройство и работа системы.....	5
1.5 Маркировка	6
1.6 Упаковка	6
2 ОПИСАНИЕ И РАБОТА СОСТАВНЫХ ЧАСТЕЙ.....	7
2.1 Сигнализатор загазованности природным газом СЗ-1-1ГТ.....	7
2.2 Сигнализатор загазованности сжиженным газом СЗ-3-1ГТ.....	7
2.3 Клапан запорный газовый КЗЭУГ	8
2.4 Пульт контрольный ПК-2.....	9
3 ИСПОЛЬЗОВАНИЕ ПО НАЗНАЧЕНИЮ.....	9
3.1 Эксплуатационные ограничения	9
3.2 Меры безопасности.....	9
3.3 Указания по монтажу	10
3.4 Подготовка системы к эксплуатации	11
3.5 Использование изделия	12
4 ТЕХНИЧЕСКОЕ ОБСЛУЖИВАНИЕ И РЕМОНТ	12
4.1 Общие указания	12
4.2 Меры безопасности.....	13
4.3 Порядок технического обслуживания.....	13
4.4 Техническое освидетельствование	13
4.5 Сведения по утилизации	14
4.6 Возможные неисправности и способы устранения.....	14
5 ГАРАНТИИ ИЗГОТОВИТЕЛЯ	15
6 ТРАНСПОРТИРОВАНИЕ И ХРАНЕНИЕ	15
Приложение А. Логика работы системы	17
Приложение Б. Схема размещения	18
Приложение В. Разметка крепежных отверстий	19
Приложение Г. Схема соединений	19
Приложение Д. Цветовая маркировка проводов кабелей	19
Приложение Е. Методика поверки СЗ-1-1ГТ.....	20
Приложение Ж. Методика настройки порогов срабатывания	24

1 ОПИСАНИЕ И РАБОТА

1.1 Назначение и область применения

Система автоматического контроля загазованности САКЗ-МК-1-1 (далее – «система») предназначена для непрерывного автоматического контроля содержания опасных концентраций оксида углерода (угарный газ, далее – СО) и углеводородного газа (природного – по ГОСТ 5542-2014, или метана СН₄, далее – СН), или паров сжиженных углеводородов (далее СУГ) в атмосфере помещений потребителей газа.

Система служит для оповещения об опасных концентрациях газа и управления импульсным электромагнитным клапаном газоснабжения с ручным взводом типа КЗЭУГ. Допускается использовать клапан типа КЗГЭМ-У.

Система применяется в жилых одно- и многоквартирных домах, дачах, коттеджах, других производственных и коммунально-бытовых помещениях, где газ используется для отопления и приготовления пищи.

Пример обозначения системы при заказе:

САКЗ-МК-1-1(бытовая) -С КЗЭУГ-х ТУ 4215-004-96941919-2007

Наименование системы

Исполнение по комплектации:

«М» (символ может отсутствовать): контроль СН

«С»: контроль СУГ

Тип и номинальный диаметр клапана: DN15, 20, 25, 32, 40, 50

Обозначение технических условий

1.2 Технические характеристики

Основные параметры и характеристики системы приведены в таблице 1.

Таблица 1

Наименование параметра или характеристики	Значение
Концентрация СН (СУГ), вызывающая срабатывание системы, % НКПР ¹	10±5
Время срабатывания системы, с, не более	15
Время установления рабочего режима, с, не более	30
Напряжение питания переменного тока частотой (50±1) Гц, В	190 ... 253
Потребляемая мощность, ВА, не более	10
Примечание – ¹ НКПР – нижний концентрационный предел распространения пламени для метана (бутана) по ГОСТ 30852.19-2002 (МЭК 60079-20:1996).	

Условия эксплуатации: температура окружающей среды – от минус 10 до плюс 40°С; относительная влажность воздуха (при температуре + 25 °С) – не более 80 %; атмосферное давление – от 86 до 106,7 кПа.

Режим работы системы – непрерывный.

В контролируемых помещениях содержание коррозионно-активных агентов не должно превышать норм, установленных для атмосферы типа I по ГОСТ 15150-69, не допускается присутствие агрессивных ароматических веществ (кислоты, лаки, растворители, светлые нефтепродукты).

Назначенный срок службы – 12 лет при условии соблюдения требований настоящего РЭ и своевременной замены сенсоров, выработавших свой ресурс.

Установленный срок службы сенсоров в сигнализаторах – 5 лет. Наличие в воздухе вредных или агрессивных примесей, или частиц сокращает срок службы сенсоров.

Допустимый срок сохраняемости до ввода в эксплуатацию – 6 месяцев. По истечение этого срока перед вводом в эксплуатацию необходимо проверить срок действия метрологической поверки для сигнализаторов.

Назначенный срок хранения – пять лет. По истечении этого срока требуется замена сенсоров сигнализаторов. Переконсервация не требуется. Срок хранения до списания – 12 лет. Средняя наработка на отказ – не менее 30 000 ч.

Максимальная длина кабеля клапана – не более 20 м.

1.3 Комплект поставки

Стандартный комплект:

- сигнализатор СЗ-1-1ГТ (СН) или СЗ-3-1ГТ (СУГ) – 1 шт;
- клапан (типоразмер по заказу);
- руководство по эксплуатации;
- упаковка.

По заказу в состав системы может входить контрольный пульт типа ПК-2 с кабелем длиной 10 м.

Примечания.

1 Соединительные кабели оснащены разъемами для быстрого соединения и не требуют разделки при монтаже.

2 По заказу возможна поставка кабелей другой длины.

1.4 Устройство и работа системы

Система состоит из сигнализатора загазованности и клапана. В состав системы может входить контрольный пульт.

Логика работы системы в форме таблицы приведена в приложении А.

Система обеспечивает:

- а) индикацию включенного состояния и постоянную самодиагностику;
- б) звуковую и световую сигнализации:
 - при загазованности, превышающей установленное пороговое значение;
 - закрытого состояния клапана;
 - при неисправности клапана или соединительного кабеля;
- в) закрытие клапана при загазованности, превышающей установленное пороговое значение и при неисправности сигнализатора;
- г) напоминание состояния сигнализации после снижения концентрации газа ниже порогового уровня.

При подаче напряжения питания включится индикатор «Питание» на сигнализаторе (и пульте) и прозвучит короткий звуковой сигнал. Во избежание ложных срабатываний блокируются выходные сигналы, и начинается прогрев сенсора.

Блокировка снимается через 1 минуту. Индикаторы «Питание» светятся постоянно. Сигнализатор непрерывно анализирует окружающий воздух на содержание газа.

1.4.1 Концентрация газа равна или превышает значение «Порог»:

- включится индикатор «Порог»;
- включится звуковой сигнал;
- до момента закрытия клапана будет мигать индикатор «Обрыв клапана»;
- закроется клапан, включится индикатор «Клапан закрыт».
- при наличии ПК-2 на нем будут дублироваться световые и звуковые сигналы.

1.4.2 Снижении концентрации газа ниже значения «Порог»: звуковая сигнализация и индикатор «Порог» («Порог» на пульте) останутся включенными до момента сброса кнопкой «Контроль».

1.4.3 Отсоединение или неисправность клапана: включится звуковой сигнал и индикатор «Обрыв клапана».

1.4.4 Проверка системы кнопкой «Контроль»:

- включится индикатор «Порог» на сигнализаторе и пульте (при наличии);
- включится звуковой сигнал.

При длительном удержании кнопки «Контроль» дополнительно:

- появится выходной сигнал для закрытия клапана;
- до момента закрытия клапана будет мигать индикатор «Обрыв клапана»;
- закроется клапан;
- включится индикатор «Клапан закрыт».

Примечание – Кнопка удерживается до момента закрытия клапана.

1.4.5 Отключение электроэнергии: клапан останется открытым.

1.5 Маркировка

1.5.1 На корпус сигнализатора наносится информация:

- товарный знак или наименование предприятия – изготовителя;
- наименование вида изделия и обозначение прибора и технических условий;
- наименование анализируемого газа и порог срабатывания;
- величину и частота питающего напряжения, потребляемую мощность;
- знаки соответствия, класса электробезопасности и степени защиты оболочки;
- дата выпуска и заводской номер.

1.5.2 На транспортную тару наносится согласно ГОСТ 14192-96:

- манипуляционные знаки: «Хрупкое. Осторожно»; «Беречь от влаги»; «Ограничение температуры»;
- наименование грузополучателя и пункт назначения;
- наименование грузоотправителя и пункт отправления;
- масса брутто и нетто.

1.6 Упаковка

Внутренняя упаковка сигнализатора и пульта - вариант ВУ-П-Б-8 по ГОСТ 23216-78.

Составные части системы упаковываются в транспортную тару - ящики из гофрированного картона по ГОСТ 9142-2014 или другую тару, обеспечивающую сохранность системы при транспортировании.

2 ОПИСАНИЕ И РАБОТА СОСТАВНЫХ ЧАСТЕЙ

2.1 Сигнализатор загазованности природным газом СЗ-1-1ГТ

Сигнализатор СЗ-1-1ГТ предназначен для непрерывного автоматического контроля содержания природного газа в атмосфере помещений потребителей газа и выдачи светового и звукового сигналов при концентрации, равной или превышающей сигнальный уровень «Порог». Способ отбора пробы – диффузионный.

Технически характеристика сигнализатора приведены в паспорте.

Внешний вид приведен на рисунке 2.



Рисунок 2 – Внешний вид сигнализатора

Корпус выполнен из ударопрочного пластика.

На лицевой панели расположены кнопка «Контроль», индикаторы, отверстия для звукового излучателя и для доступа воздуха к сенсору.

На боковой стороне – отверстие для доступа к резистору «Калибровка». Отверстие заклеено шильдиком-пломбой для предотвращения несанкционированных действий. В клеммном отсеке расположены разъемы типа Т1А-6Р6С (RJ12) для подключения клапана и внешнего устройства.

На тыльной стороне имеется перемычка типа клапана.

Сигнализатор оснащен сетевым кабелем длиной не менее 1,5 м. По заказу возможна поставка сигнализатора с другой длиной сетевого кабеля.

2.2 Сигнализатор загазованности сжиженным газом СЗ-3-1ГТ

Сигнализатор служит для оповещения световым и звуковым сигналами о появлении опасных концентраций паров СУГ и способен управлять запорным клапаном газоснабжения.

Устройство, принцип действия и комплектация сигнализатора СЗ-3-1ГТ аналогичны сигнализатору СЗ-1-1ГТ.

2.3 Клапан запорный газовый КЗЭУГ

Клапан запорный с электромагнитным управлением газовый КЗЭУГ (далее – клапан) предназначен для использования в качестве запорного элемента трубопроводов сетей газопотребления в помещениях потребителей газа. Внешний вид клапана приведен на рисунке 3, схема – на рисунке 4.

Основные технические характеристики приведены в паспорте на клапан. Класс герметичности затвора – «А» по ГОСТ 9544-2005.

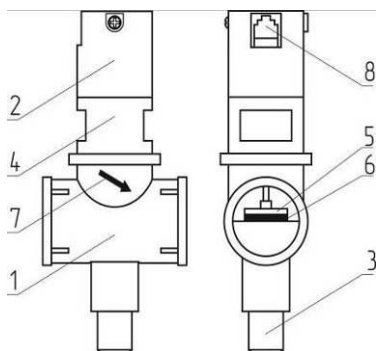

- 1 – корпус клапана;
- 2 – узел электромагнитного управления;
- 3 – кнопка открытия клапана;
- 4 – переходник;
- 5 – запорный элемент клапана;
- 6 – резиновая уплотнительная шайба;
- 7 – указатель направления подачи рабочей среды;
- 8 – разъем.

Рисунок 3 – Внешний вид клапана КЗЭУГ.

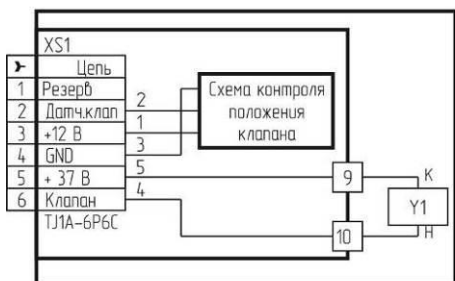

а) с разъемом TJ1A-6P6C

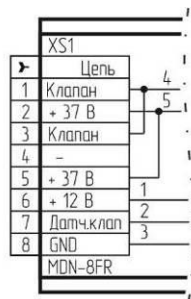

б) с разъемом MDN-8FR

Рисунок 4 – Клапан КЗЭУГ. Схема электрическая принципиальная.

Кнопка 3 служит для ручного открытия клапана. При нажатии на кнопку запорный элемент клапана 5 поднимается и фиксируется. При подаче импульсного электрического сигнала запорный элемент опускается вниз и прижимается к седлу, перекрывая поступление газа.

Клапан имеет встроенный бесконтактный датчик положения. Клапан потребляет энергию только в момент закрытия. В открытом состоянии не создает посторонних шумов и вибрации.

ВНИМАНИЕ! Корпус клапана опломбирован. Несанкционированная разборка клапана лишает владельца гарантии!

2.4 Пульт контрольный ПК-2



Рисунок 5 – Внешний вид пульта.

Пульт предназначен для работы в составе систем контроля загазованности САКЗ-МК и позволяет дистанционно контролировать состояние системы.

Пульт выполнен в корпусе из ударопрочного пластика. Внешний вид приведен на рисунке 5.

На лицевой панели расположены индикаторы «Порог», «Отказ», «Клапан», «Питание» и отверстие для звукового излучателя.

В клеммном отсеке расположен разъем типа Т1А-6Р6С (RJ12) для кабеля связи.

Питание пульта осуществляется по кабелю связи от сигнализатора.

При включении устройства в нормальном режиме светится индикатор «Питание». При поступлении внешнего сигнала включаются соответствующие индикаторы и звуковой сигнал.

3 ИСПОЛЬЗОВАНИЕ ПО НАЗНАЧЕНИЮ

3.1 Эксплуатационные ограничения

Система должна эксплуатироваться в помещениях, исключающих загрязнение ее элементов. В атмосфере помещений содержание коррозионно-активных агентов не должно превышать значений, установленных для атмосферы типа 1 по ГОСТ 15150-69. Окружающая среда должна быть не взрывоопасная.

Установленный срок службы сенсоров в сигнализаторах – 5 лет. Наличие в анализируемом воздухе вредных или агрессивных примесей или частиц сокращает срок службы сенсоров. Сенсоры, выработавшие свой ресурс, подлежат замене.

3.2 Меры безопасности



Во избежание несчастных случаев и аварий запрещается приступать к работе с системой, не ознакомившись с настоящим РЭ.

При повреждении шнура питания его замену, во избежание опасности, должен проводить изготовитель, сервисная служба или аналогичный квалифицированный персонал.

Монтаж и пуско-наладочные работы должны выполняться специализированными организациями, имеющими право на выполнение таких видов работ, в соответствии с проектным решением и эксплуатационной документацией.

К монтажу системы допускаются лица, прошедшие аттестацию в квалификационной комиссии и имеющие группу по электробезопасности не ниже III.

При монтаже и эксплуатации действуют общие положения по технике безопасности в соответствии с требованиями ГОСТ 12.2.003-91, ГОСТ 12.2.007.0-75, ФНИП "Правила безопасности сетей газораспределения и газопотребления" и СП 62.13330.2011 ("Газораспределительные системы").

Применяемый инструмент должен соответствовать размерам крепежа.

КАТЕГОРИЧЕСКИ ЗАПРЕЩАЕТСЯ:

- проводить работы по устранению неисправностей при наличии электропитания на элементах системы или давления рабочей среды в трубопроводе;
- проводить сварочные или другие работы, связанные с нагревом клапана и присоединенного к нему трубопровода.
- разбирать, регулировать клапан.

3.3 Указания по монтажу

При монтаже не допускаются удары по корпусам сигнализатора и клапана.

Сигнализатор должен устанавливаться не ближе 50 см от форточек и мест притока воздуха, в местах наиболее вероятного скопления газа: СЗ-1-1ГТ – на расстоянии 10 - 20 см от потолка; СЗ-3-1ГТ – на расстоянии 15 - 25 см от пола.

Примечание – От газового прибора сигнализаторы должны располагаться на расстоянии, обеспечивающем условия эксплуатации, указанные в п.1.2 настоящего РЭ.

Сигнализатор способен контролировать площадь в радиусе до 5 м (около 80 м²). Место установки сигнализатора должно быть определено в проектной документации.

Электрическая розетка для питания сигнализатора должна располагаться на расстоянии, соответствующем длине сетевого кабеля.

Пример расположения элементов системы приведен в приложении Б, схема соединений – в приложении Г. Цветовая маркировка проводов кабелей – в приложении Д.

Клапан должен устанавливаться в соответствии с требованиями проектной документации в месте, обеспечивающем свободный доступ к кнопке открытия клапана. Клапан типа КЗЭУГ может устанавливаться как на вертикальном, так и на горизонтальном участке трубопровода. При установке клапана на горизонтальном участке кнопка открытия должна располагаться снизу.

ВНИМАНИЕ: С целью предотвращения преждевременного выхода клапана из строя из-за возможных загрязнений внутри трубопровода, перед ним рекомендуется устанавливать газовый фильтр типа ФГ или аналогичный.

Монтаж в общем случае выполняется в следующей последовательности:

- а) определить места установки составных частей системы;
- б) установить клапан на трубопроводе;
- в) подготовить отверстия для крепления сигнализатора – рекомендуемые размеры и расположение крепежных отверстий приведены в приложении В;
- г) монтажную панель сигнализатора закрепить на стене с помощью дюбелей диаметром 4 мм из комплекта поставки или других метизных изделий;
- д) установить розетку, подключить ее к сети ~230В;
- е) при необходимости проложить кабели к другим устройствам;
- ж) установить переключку типа клапана в верхнее положение по рисунку 2 для клапана типа КЗЭУГ, или в нижнее положение при отсутствии клапана;
- и) снять крышку клеммного отсека с помощью отвертки с плоским лезвием и установить сигнализатор на монтажную панель в соответствии с рисунками 6 и 7;
- к) подключить кабели к разъемам сигнализатора (для подключения клапана извлечь имитатор из разъема «Клапан»);
- л) при необходимости выломать нужное количество окон для кабелей;
- м) установить крышку клеммного отсека на место.



Рисунок 6 – Снятие крышки клеммного отсека



Рисунок 7 – Подвеска сигнализатора

3.4 Подготовка системы к эксплуатации

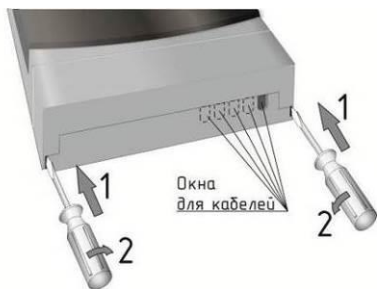
3.4.1 Провести внешний осмотр элементов системы и убедиться в отсутствии повреждений корпусов, шнура питания, соединительных кабелей и разъемов.

3.4.2 Проверить герметичность прокладочных и стыковочных соединений клапана:

- закрыть газовый кран перед газопотребляющим оборудованием;
- открыть клапан кнопкой 3 (см. рисунок 3);
- подать газ в газопровод и убедиться в герметичности прокладочных соединений с помощью мыльной эмульсии.

3.4.3 Включить кабель питания в розетку, при этом должны включиться индикаторы «Питание» на сигнализаторе и пульте. Клапан должен быть открыт.

3.4.4 Открыть газовый кран перед газопотребляющим оборудованием.

3.4.5 Проверить срабатывание клапана:

- нажать кнопку «Контроль» на сигнализаторе;
- убедиться, что клапан закрылся по характерному щелчку, прекращению подачи газа на оборудование, включению индикатора «Клапан закрыт».

В необходимых случаях допускается проверять работу сигнализаторов подачи поверочной газовой смеси (ПГС) состава:

- для СЗ-1-1ГТ – (СН+воздух) с объемной долей метана $(0,66 \pm 0,04) \%об$ ($(15 \pm 0,9) \% НКПР$);
- для СЗ-3-1ГТ – (бутан (С₄Н₁₀)+воздух) с объемной долей бутана $(0,21 \pm 0,02) ((15 \pm 1,1) \% НКПР)$.

а) подать на сенсор сигнализатора ПГС от портативного источника;

б) убедиться в срабатывании световой и звуковой сигнализаций;

в) убедиться, что клапан, подключенный к сигнализатору, закрылся.

Примечания.

1 Смесь подается с расстояния около 0,5 см в центр отверстия для сенсора в объеме от 3 см³ до 5 см³ (или в заранее установленную насадку для подачи ПГС в объеме от 0,5 см³ до 1 см³).

2 Допускается подача дополнительного количества газовой смеси в случае, если сигнализация не срабатывает.

3 В качестве портативного источника возможно использование медицинского шприца объемом не менее 10 мл, наполненного необходимой газовой смесью.

3.4.6 Проверить герметичность затвора клапана:

- выполнить требования пп.3.4.3 – 3.4.5;
- проверить герметичность клапана с помощью газоиндикатора с чувствительностью не менее 0,001 % по объему. Протечка должна отсутствовать.

3.4.7 При положительных результатах проверки система готова к работе.

3.5 Использование изделия

К эксплуатации системы допускаются лица, прошедшие соответствующий инструктаж по технике безопасности и изучившие настоящее РЭ.

В процессе эксплуатации для открытия клапана необходимо кратковременно нажать до упора кнопку 3 (см. рисунок 3). В момент нажатия возможна небольшая протечка газа, которая прекращается после отпускания кнопки.

При срабатывании сигнализатора необходимо:

- выключить газовые и электроприборы;
- проветрить помещение;
- принять меры к обнаружению и устранению причины утечки или источника повышенной концентрации газа в помещении.

Повторное включение газовых приборов допускается только после устранения причин утечки, и снижении концентрации газа до допустимых значений после проветривания помещения. (После отключения звукового сигнала и погасания индикаторов).

После снижения концентраций газа ниже предельно допустимых значений сигналы аварий (световые и звуковые) снимаются нажатием кнопки «Контроль».

При повторном срабатывании необходимо перекрыть кран подачи газа и вызвать аварийную службу газового хозяйства.

Возможные неисправности и способы их устранения приведены в разделе 4.



При проведении ремонта в помещении, где установлена система, с применением красок, растворителей, других горючих жидкостей и едких веществ, необходимо:

- отключить систему;
- демонтировать сигнализатор и пульт;
- укрыть клапан и пульт для защиты от строительных и отделочных материалов.

4 ТЕХНИЧЕСКОЕ ОБСЛУЖИВАНИЕ И РЕМОНТ

4.1 Общие указания

Работы по ежегодному обслуживанию системы в планово-предупредительном порядке, а также ремонт системы проводят работники обслуживающей организации, имеющей право на выполнение соответствующих видов работ, и прошедшие аттестацию в квалификационной комиссии, изучившие настоящее РЭ и имеющие квалификационную группу по электробезопасности не ниже III.

4.2 Меры безопасности



При обслуживании и ремонте действуют общие положения по технике безопасности в соответствии с требованиями ГОСТ 12.2.003-91, ГОСТ 12.2.063-2015, ГОСТ 12.1.019-2017, ГОСТ 12.2.007.0-75 и ФНИП «Правила безопасности сетей газораспределения и газопотребления».

При работе с газовыми смесями в баллонах под давлением должны соблюдаться требования техники безопасности, изложенные в "Правилах промышленной безопасности опасных производственных объектов, на которых используется оборудование, работающее под избыточным давлением".

Категорически запрещается проводить работы по устранению неисправностей при наличии электропитания на сигнализаторе.

4.3 Порядок технического обслуживания

Потребитель на месте эксплуатации при каждом пользовании газовыми приборами проводит внешний осмотр в соответствии с п. 3.4.1, а также не реже одного раза в год проверяет работоспособность системы в соответствии с п.1.5.4.

Плановое техническое обслуживание (далее – ТО) системы проводится не реже одного раз в год работниками обслуживающей организации на месте эксплуатации. Объем работ приведен в таблице 2.

Таблица 2

Пункт РЭ	Наименование объекта ТО и работы
3.4.1, 3.4.2	Проверка герметичности прокладочных и стыковочных соединений клапана
3.4.1, 3.4.3 – 3.4.5	Проверка срабатывания клапана
3.4.1, 3.4.6	Проверка герметичности затвора клапана
Примечание – Допускается проверять срабатывание системы на месте эксплуатации с применением поверочных газовых смесей.	

Ремонт сигнализатора и настройку порогов срабатывания проводят работники организации, имеющей право на выполнение соответствующих видов работ.

4.4 Техническое освидетельствование

4.4.1 Метрологическая поверка.

В соответствии с ч.1 ст.13 ФЗ-102 от 26.06.2008, если система применяется в сфере государственного регулирования обеспечения единства измерений, – требуется проведение периодической поверки сигнализатора, а после его ремонта – первичной поверки.

Требования данной статьи не распространяется на физических лиц – владельцев средств измерений. Тем не менее, для исключения ложных срабатываний и отказов рекомендуется не реже одного раза в год проводить настройку и поверку сигнализаторов.

Метрологическая поверка проводится органами по стандартизации и метрологии. Сигнализатор СЗ-1-1ГТ поверяют по методике, приведенной в приложении «Г» ЯБКЮ.421453.001 РЭ (приложение Е настоящего РЭ – для справок).

Сигнализатор СЗ-3-1ГТ поверяют по методике МП-038/04-2018 (доступно на сайте ООО «ЦИТ-Плюс» www.cit-plus в разделе «Продукция\Методики настройки и поверки сигнализаторов загазованности»).

Перед поверкой необходимо провести ежегодное ТО с проверкой и, при необходимости, – настройкой порогов срабатывания в соответствии с приложением Ж.

Настройка проводится организацией, имеющей соответствующее оборудование и право на проведение таких работ.

После поверки на месте эксплуатации проверяют срабатывание системы в соответствии с п. 1.5.4.

4.4.2 Действия по истечении срока службы.

По истечении срока службы система должна быть снята с эксплуатации и утилизирована.

Изготовитель не гарантирует безопасность использования системы по истечении срока службы.

4.5 Сведения по утилизации

Изделие не представляет опасности для жизни и здоровья людей, а также для окружающей среды после окончания срока службы.

Продукты утилизации не наносят вреда окружающей среде и не оказывают вредного воздействия на человека.

Утилизация заключается в приведении изделия в состояние, исключающее возможность его повторного использования по назначению, с уничтожением индивидуальных контрольных знаков. Утилизация проводится без принятия специальных мер защиты окружающей среды.

В случае невозможности утилизации на месте, необходимо обратиться в специализированную организацию.

4.6 Возможные неисправности и способы устранения

Возможные неисправности, причины и способы устранения приведены в таблице 3.

Таблица 3

Признаки и внешнее проявление неисправности	Возможные причины	Указания по устранению
При включении в сеть не светятся индикаторы «Питание» на сигнализаторе и контрольном пульте	1 Отсутствует напряжение в электросети или неисправна розетка.	Устранить неисправность
	2 Неисправность кабеля питания или сигнализатора	
Мигает индикатор «Питание»	Неисправность сигнализатора	Вызвать представителя обслуживающей организации
Клапан не срабатывает, мигает индикатор «Питание» и светится индикатор «Обрыв клапана», работает звуковая сигнализация	1 Обрыв линии связи с клапаном. 2 Внутренняя неисправность клапана	
Срабатывает сигнализатор при отсутствии загазованности	1 Нарушена настройка сигнализатора 2 Неисправность сигнализатора.	
При загазованности выше нормы отсутствует звуковая и/или световая сигнализация, не срабатывает клапан	1 Нарушена настройка сигнализатора 2 Неисправность сигнализатора	

5 ГАРАНТИИ ИЗГОТОВИТЕЛЯ

Изготовитель гарантирует соответствие системы САКЗ-МК-1-1 требованиям ТУ 4215-004-96941919-2007 при условии соблюдения потребителем правил транспортирования, хранения, монтажа, эксплуатации, установленных в настоящем РЭ, а также требований к поверке сигнализаторов.

Периодическая поверка сигнализаторов в объеме: проверки функционирования, корректировки порогов сигнальной концентрации и поверки не входит в гарантийные обязательства.

Гарантийный срок эксплуатации - 24 месяца с даты продажи, но не более 30 месяцев с даты изготовления (приемки). Гарантийный срок хранения - 6 месяцев с даты изготовления (приемки).

При отсутствии в гарантийном и отрывном талонах даты продажи и штампа торговой организации гарантийный срок исчисляется с даты изготовления (приемки).

В гарантийный ремонт изделие принимается вместе с настоящим РЭ.

При выходе из строя в течение гарантийного срока по вине изготовителя система подлежит бесплатному ремонту или замене.

В гарантийном ремонте может быть отказано в следующих случаях:

- истек гарантийный срок эксплуатации;
- повреждена или отсутствует маркировка с заводским номером на корпусе изделия, входящего в состав системы;
- заводской номер на корпусе изделия, входящего в состав системы не совпадает с заводским номером, записанным в свидетельстве о приемке;
- повреждены или отсутствуют заводские пломбы или пломбы сервисного центра;
- нарушены условия хранения, транспортирования, эксплуатации (наличие механических повреждений, следов краски, побелки и т.п.);
- устройство повреждено умышленными или ошибочными действиями владельца;
- засорение запорного элемента клапана вследствие отсутствия фильтра;
- монтаж, ремонт или внесение конструктивных изменений лицами или организациями, не имеющими разрешения на право проведения таких работ;
- нарушены требования к поверке сигнализатора (истек срок поверки, поверка проведена организацией, не аккредитованной в Росстандарте);
- воздействие на изделие стихийного бедствия (пожар, наводнение, молния и т.п.), а также других причин, находящихся вне контроля изготовителя и продавца.

Изготовитель:

ООО "ЦИТ - Плюс"

410010, Российская Федерация, г. Саратов, ул. 1-й Пугачевский поселок, д. 44 "б";

телефоны: (8452) 64-32-13, 64-92-82, факс 64-46-29;

e-mail: info@cit-td.ru, [http:// www.cit-plus.ru](http://www.cit-plus.ru); www.gk-cit.ru

6 ТРАНСПОРТИРОВАНИЕ И ХРАНЕНИЕ

Упакованная система может транспортироваться любым закрытым видом транспорта, кроме самолетов. Условия транспортирования в зависимости от воздействия механических факторов - легкие (Л) по ГОСТ 23216-78, в зависимости от воздействия климатических факторов – должны соответствовать условиям хранения группы 3 по ГОСТ 15150-69.

Система должны храниться в условиях, соответствующих группе 3 по ГОСТ 15150-69.

В помещениях для хранения систем содержание коррозионно-активных агентов не должно превышать значений, установленных для атмосферы типа 1 по ГОСТ 15150-69.

Срок хранения в упаковке изготовителя – 6 месяцев. После хранения перед вводом в эксплуатацию необходимо проверить сроки поверки сигнализаторов.

Приложение А Логика работы системы

Таблица А.1 – Описание логики работы системы.

Событие		Состояние индикаторов				Звуковая сигнализация	Сигнал закрытия клапана	Состояние клапана
		ПОРОГ	КЛАПАН ЗАКРЫТ	ОБРЫВ КЛАПАНА	ПИТАНИЕ			
Устройство включено, загазованность отсутствует		●	●	●	○	Откл	Нет	Откр
Концентрация газа выше значения «Порог»	переходный режим	○	●	☼	○	Вкл	Есть	0/3
	установившийся режим	○	○	●	○	Вкл	Нет	Закр
Снижение концентрации газа ниже значения «Порог»		○	○	●	○	Вкл	Нет	Закр
Открытие клапана кнопкой		○	●	●	○	Вкл	Нет	Откр
Кратковременное нажатие на кнопку «Контроль»		●	●	●	○	Откл	Нет	Откр
Отсоединение клапана, обрыв катушки электромагнита или кабеля		●	●	○	○	Вкл	Нет	Не изм.
Проверка системы при нажатии и удержании кнопки «Конт роль»	переходный режим	○	○	☼	○	Вкл	Есть	0/3
	установившийся режим	●	●	●	○	Откл	Нет	Закр
Отключение электроэнергии		●	●	●	●	Откл	Откл	Откр
<p>Условные обозначения:</p> <ul style="list-style-type: none"> <li style="margin-bottom: 5px;">● – Индикатор погашен <li style="margin-bottom: 5px;">○ – Индикатор светится <li style="margin-bottom: 5px;">☼ – Индикатор мигает <li style="margin-bottom: 5px;">0/3 – Закрытие клапана (переход из открытого состояния в закрытое) 								

Приложение Б Схема размещения

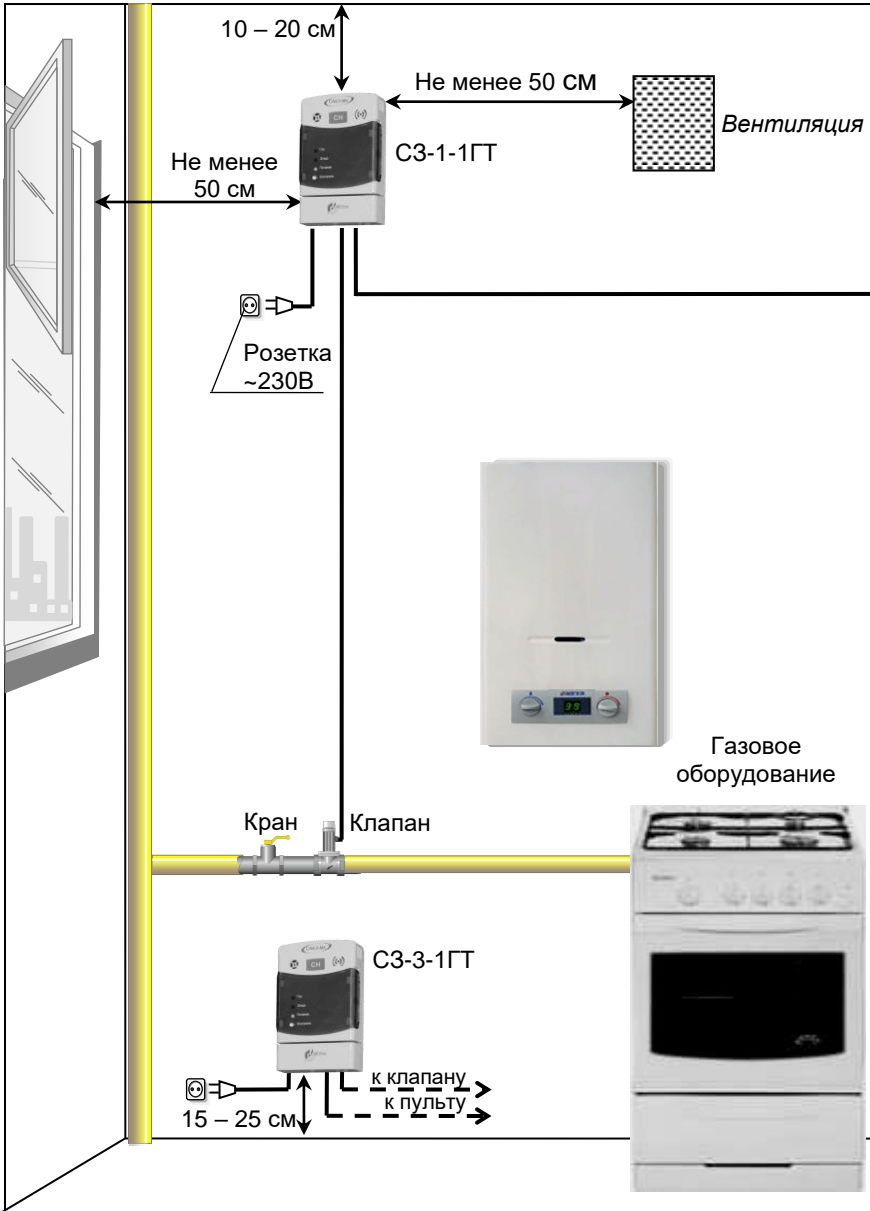

Приложение В Разметка крепежных отверстий

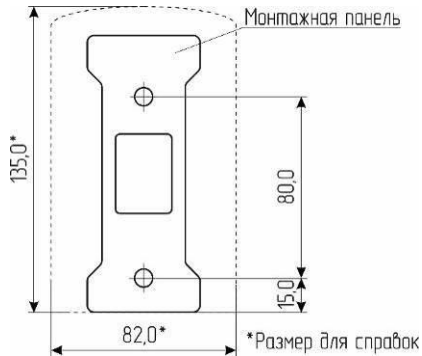

Приложение Г Схема соединений

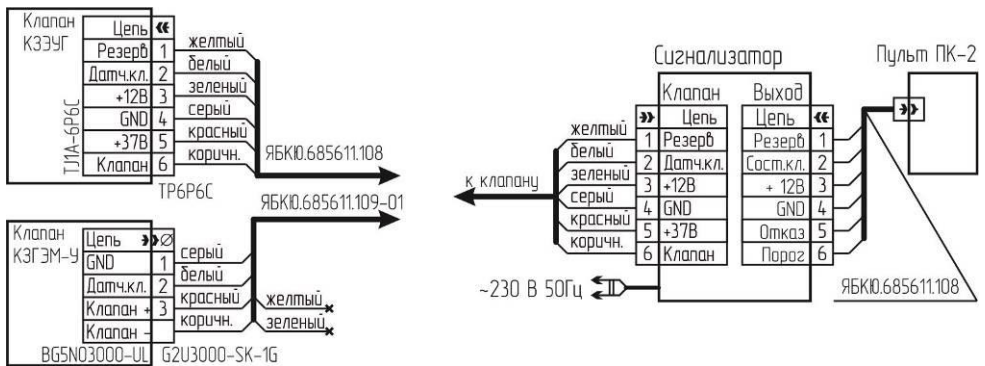

Приложение Д Цветовая маркировка проводов кабелей

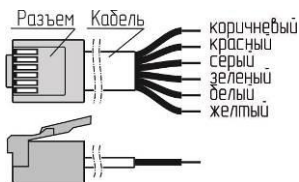

Вилка на кабель ТР6Р6С

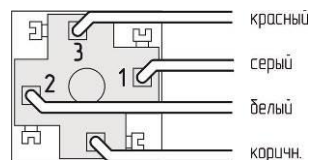

Розетка G2U3000-SK-1G

Приложение Е
Методика поверки СЗ-1-1ГТ
(ЯБКЮ.421453.001 РЭ, Приложение Г)

Настоящая методика поверки распространяется на сигнализаторы загазованности природным газом СЗ-1-1Г, СЗ-1-1ГВ, СЗ-1-2Г, СЗ-1-2ГВ, СЗ-1-1ГТ и устанавливает методику их первичной поверки при выпуске из производства и после ремонта и периодической поверки в процессе эксплуатации. Интервал между поверками – 1 год.

Е.1 ОПЕРАЦИИ ПОВЕРКИ

При проведении поверки выполняют операции, указанные в таблице Е.1

Таблица Е.1

Наименование операции	Номер пункта методики поверки	Обязательность проведения операции	
		При выпуске из производства	Периодическая и после ремонта
1 Внешний осмотр	Е.6.1	+	+
2 Проверка электрической прочности изоляции	Е.6.2	+	–
3 Проверка электрического сопротивления изоляции	Е.6.3	+	+
4 Опробование	Е.6.4	+	+
5 Определение основной абсолютной погрешности срабатывания сигнализатора	Е.6.5	+	+

Если при проведении той или иной операции поверки получен отрицательный результат, поверка прекращается.

Е.2 СРЕДСТВА ПОВЕРКИ

При проведении поверки применяют средства поверки и вспомогательные средства, указанные в таблице Е.2

Таблица Е.2

Номер пункта методики	Наименование, тип, марка эталонного средства измерений или вспомогательного средства поверки, ГОСТ, ТУ или основные технические и (или) метрологические характеристики
Е.6.2	Универсальная пробойно-испытательная установка УПУ-10 по АЭ2.771.001 ТУ, переменное напряжение от 0 до 3 кВ
Е.6.2, Е.6.3	Фольга алюминиевая АД1 по ГОСТ 4784-74
Е.6.2 - Е.6.5	Секундомер СОС пр 26-2-000 ТУ 25-1894.003-90
Е.6.4, Е.6.5	Барометр-анероид метеорологический БАММ-1 ТУ 25-11.1513-79
	Мегомметр М4101 по ГОСТ 8036-79. Напряжение на разомкнутых зажимах 500 В
	Гигрометр психрометрический ВИТ-2 ТУ 3 Украина 14307481.001-92
	ГСО-ПГС в баллонах под давлением по ТУ 6-16-2956-92 (таблица Е.3)
	Ротаметр РМ-А 0,063 Г УЗ ТУ1-01-0249-75
	Трубка поливинилхлоридная (ПВХ) 5х1,5 мм по ТУ 6-19-272-85
	Насадка для подачи ПГС

Окончание таблицы 2

Номер пункта методики	Наименование, тип, марка эталонного средства измерений или вспомогательного средства поверки, ГОСТ, ТУ или основные технические и (или) метрологические характеристики
Е.6.4, Е.6.5	Редуктор БКО-50 ДМ ТУ У 30482268.004-99
Примечания 1 Все эталонные средства поверки должны иметь действующие свидетельства о поверке. 2 Допускается использование других средств поверки, метрологические характеристики которых не хуже указанных.	

Е.3 ТРЕБОВАНИЯ БЕЗОПАСНОСТИ

При проведении поверки соблюдают следующие требования безопасности:

Е.3.1 Помещение, в котором проводится поверка должно быть оборудовано приточно-вытяжной вентиляцией.

Е.3.2. При работе с газовыми смесями в баллонах под давлением необходимо соблюдать ПБ 03-576-03 «Правила устройства и безопасной эксплуатации сосудов, работающих под давлением», утвержденные Госгортехнадзором 11.06.2003 г.

Е.3.3 Не допускается при проведении регулировки и поверки сигнализаторов сбрасывать ПГС в атмосферу рабочих помещений.

Е.4 УСЛОВИЯ ПОВЕРКИ

При проведении поверки соблюдают следующие условия:

- температура окружающей среды, °С плюс (20±5);
- относительная влажность воздуха, % от 30 до 80;
- атмосферное давление, кПа (мм.рт.ст.) 101,3±4 (760 ± 30);
г) напряжение питания переменного тока частотой (50±1) Гц, В 220±11.

В помещениях, где проводятся испытания содержание коррозионно-активных агентов не должно превышать установленных для атмосферы типа I ГОСТ 15150-69, должны отсутствовать агрессивные ароматические вещества (кислоты, лаки, растворители, светлые нефтепродукты), должна быть гарантирована защита сигнализаторов от прямого солнечного излучения и находящихся рядом источников тепла.

Е.5 ПОДГОТОВКА К ПОВЕРКЕ

Перед проведением поверки должны быть выполнены следующие работы:

- проверка комплектности сигнализатора в соответствии с руководством по эксплуатации на сигнализатор;
- настройка порогов срабатывания сигнализатора согласно методики настройки;
- проверка наличия паспортов и сроки годности газовых смесей в баллонах под давлением;
- баллоны с ПГС должны быть выдержаны в помещении для поверки не менее 24 часов;
- подготовка к работе эталонных и вспомогательных средств поверки, указанных в разделе Е.2, в соответствии с требованиями их эксплуатационной документации.

Е.6 ПРОВЕДЕНИЕ ПОВЕРКИ

Е.6.1 Внешний осмотр.

При внешнем осмотре устанавливают соответствие следующим требованиям:

- отсутствие повреждений шнура питания и корпуса, влияющих на работоспособность;
- исправность органов управления и четкость надписей на лицевой панели сигнализатора;
- соответствие маркировки требованиям нормативных документов на сигнализатор;
- пломбы не должны быть нарушены.

Результаты внешнего осмотра сигнализатора считают положительными, если они соответствуют перечисленным выше требованиям.

Е.6.2 Проверка электрической прочности изоляции

Е.6.2.1 Проверку электрической прочности изоляции проводят на пробойной установке. Сигнализатор следует предварительно отключить от сети.

Е.6.2.2 Испытательное переменное напряжение величиной 1500 В прикладывают между соединенными вместе контактами вилки шнура питания и металлической фольгой, плотно приложенной к корпусу сигнализаторов.

Е.6.2.3 Подачу испытательного напряжения начинают от нуля или величины рабочего напряжения. Поднимают напряжение плавно или ступенями, не превышающими 10% испытательного напряжения, за время от 5 до 20 с.

Е.6.2.4 Испытуемую цепь выдерживают под испытательным напряжением в течение 1 мин, после чего напряжение плавно или ступенями снижают до нуля или близкого к рабочему за время от 5 до 20 с.

Е.6.2.5 Сигнализаторы считаются выдержавшими испытание, если в процессе испытаний не наблюдалось признаков пробоя или поверхностного перекрытия по изоляции.

Е.6.3 Проверка сопротивления изоляции

Е.6.3.1 Проверку проводят мегомметром М4101. Электрическое питание сигнализаторов должно быть отключено.

Е.6.3.2 Мегомметр подключают к замкнутым между собой контактами вилки шнура питания и металлической фольгой (экраном), плотно приложенной к корпусу сигнализаторов.

Е.6.3.3 Через 1 мин после приложения испытательного напряжения величиной 500 В по шкале мегомметра фиксируют величину сопротивления изоляции.

Е.6.3.4 Результаты поверки считаются положительными, если измеренное значение сопротивления изоляции сигнализаторов не менее 5 МОм.

Е.6.4 Опробование

Е.6.4.1 Опробование сигнализаторов проводят в условиях, указанных в разделе Е.4.

Е.6.4.2 Установить в разъем «Клапан» имитатор клапана.

Е.6.4.4 Включить сигнализатор. Прогреть в течении 1 ч.

Е.6.4.5 Собрать схему для поверки сигнализатора с применением ПГС в соответствии с рисунком Е.1.

Е.6.4.6 Установить насадку для подачи ПГС. Перечень ПГС для проведения испытаний приведен в таблице Е.3. Расход ПГС через сигнализатор должен быть равен (19 ± 1) л/ч.

Е.6.4.7 Подать смесь ПГС № 3.

Е.6.4.8 Результаты опробования считаются положительными, если в течение 15 секунд работает звуковая и световая сигнализация, соответствующая сигнальному уровню «Порог».

Таблица Е.3 – Перечень ПГС для проведения испытаний

№ ПГС	Наименование ПГС	Номер ПГС по Госреестру, ТУ	Номинальное значение концентрации и предел допускаемого абсолютного отклонения
1	ПНГ-воздух	ТУ 6-21-5-82	Марка А или Б
2	СН + воздух	3904-87	$(0,22 \pm 0,04)$ %об или $(5 \pm 0,9)$ % НКПР
3		3904-87	$(0,66 \pm 0,04)$ %об или $(15 \pm 0,9)$ % НКПР

Примечания.
1 ПНГ – поверочный нулевой газ.
2 Допускается вместо ПГС № 1 подавать атмосферный воздух, или выдерживать сигнализатор на атмосферном воздухе в течение 3 мин.



Рисунок Е.1 – Схема для настройки и поверки сигнализатора с применением ПГС

Е.6.5 Определение абсолютной погрешности срабатывания сигнализатора

Е.6.5.1 Определение абсолютной погрешности срабатывания сигнализатора проводят в условиях, указанных в разделе Е.4

Е.6.5.2 Установить в разъем «Клапан» имитатор клапана.

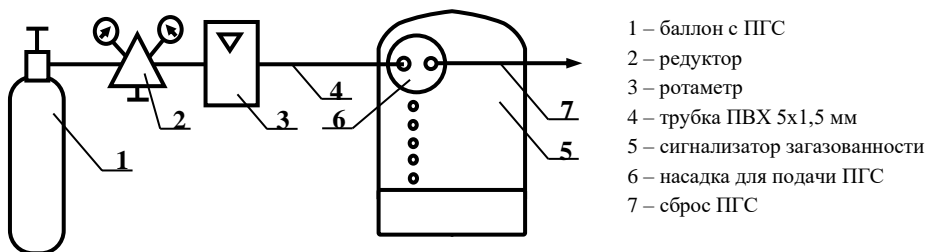
Е.6.5.4 Включить сигнализатор. Прогреть в течении 1 ч.

Е.6.5.5 Собрать схему для поверки сигнализатора с применением ПГС в соответствии с рисунком Е.1.

Е.6.5.6 Установить насадку для подачи ПГС. Перечень ПГС для проведения испытаний приведен в таблице Е.3. Расход ПГС через сигнализатор должен быть равен (19 ± 1) л/ч.

Е.6.5.7 Определение соответствия пределам допускаемой абсолютной погрешности проводят при поочередной подаче на сигнализатор ПГС в последовательности 1-2-3-1.

Е.6.5.8 Результаты проверки считают положительными, если:

- при подаче ПГС №2 в течение 30 с не происходит срабатывания звуковой и световой сигнализации;

- при подаче ПГС №3 в течение 15 с сработает звуковая и световая сигнализация, соответствующая сигнальному уровню «Порог».

Е.7 ОФОРМЛЕНИЕ РЕЗУЛЬТАТОВ ПОВЕРКИ

Сигнализатор считают годными к эксплуатации, если он удовлетворяет требованиям настоящего документа.

При проведении поверки оформляют протокол результатов поверки в свободной форме.

Результаты поверки удостоверяют в соответствии с приказом Министерства промышленности и торговли РФ № 2510 от 31 июля 2020 г. "Об утверждении порядка проведения поверки средств измерений, требования к знаку поверки и содержанию свидетельства о поверке".

Приложение Ж

Методика настройки порогов срабатывания

Настройку порогов срабатывания в процессе эксплуатации рекомендуется проводить не реже одного раза в год.

Условия проведения настройки, средства измерений, вспомогательные технические устройства и материалы те же, что и при проверке. Сигнализатор должен быть выдержан в условиях проведения настройки в течение 2 ч. Баллоны с газовыми смесями должны быть выдержаны при температуре настройки порогов срабатывания в течение 24 ч.

При настройке СЗ-1-1ГТ должны быть использованы газовые смеси, приведенные в таблице Ж.1, при настройке СЗ-3-1ГТ – в таблице Ж.2. Расход газовых смесей установить равным (19 ± 1) л/ч по шкале ротаметра.

Таблица Ж.1

№ ПСГ	Наименование ПГС	Номер ПГС по Госреестру, ТУ	Номинальное значение концентрации и предел допускаемого абсолютного отклонения
1	ПНГ-воздух	ТУ 6-21-5-82	Марка А или Б
2	СН ₄ + воздух	3904-87	$(0,44 \pm 0,04)$ %об или $(10 \pm 0,9)$ % НКПР
3		3905-87	$(0,88 \pm 0,06)$ %об или $(20 \pm 1,4)$ % НКПР

Таблица Ж.2

№ ПСГ	Наименование ПГС	Номер ГСО (ЭМ ВНИИМ)	Номинальное значение концентрации и предел допускаемого абсолютного отклонения
1	ПНГ-воздух	ТУ 6-21-5-82	Марка А или Б
2	С ₄ Н ₁₀ + воздух	Генератор газовых смесей ГГС-03-03 в комплекте с ГСО-ПГС бутан-воздух (номер по реестру ГСО-ПГС 9126-2008, номинальное значение объемной доли бутана 0,7 %) в баллоне под давлением по ТУ 6-16- 2956-92	$(0,14 \pm 0,02)$ % (об.д.) $(10 \pm 1,1)$ % НКПР

Примечания.

1 ПНГ – поверочный нулевой газ.

2 Допускается вместо ПГС № 1 подавать атмосферный воздух, или выдержать сигнализатор на атмосферном воздухе в течение 3 мин.

Ж.1 Перед проведением настройки необходимо:

- в разъем «Клапан» установить имитатор клапана, установить насадку для ПГС;
- собрать схему в соответствии с рисунком Е.1 приложения Е;
- подать на сигнализатор питание и прогреть его в течение 30 минут.

Примечание – Свечение индикатора «Клапан закрыт», не является признаком неисправности.

Ж.2 Настройку выполнить в следующей последовательности:

- подавать ПГС № 1 в течение не менее 30 секунд;
- подавать ПГС № 2 в течение не менее 30 секунд;
- если сигнализатор сработал, вращением переменного резистора «Калибровка» против часовой стрелки добиться отключения светового и звукового сигналов;
- вращением переменного резистора «Калибровка» по часовой стрелке добиться включения индикатора «Порог» и звукового сигнала;
- подать ПГС № 1 в течение не менее 30 секунд.

Ж.3 По окончании настройки отключить питание сигнализатора, снять насадку, разобрать схему и опломбировать отверстие «Калибровка».

ООО "ЦИТ - Плюс", 410010, Российская Федерация,
г. Саратов, ул. 1-й Пугачевский поселок, д. 44 "б"
 (8452) 64-32-13, 64-92-82, 69-32-23
info@cit-td.ru [http:// www.cit-plus.ru](http://www.cit-plus.ru); www.gk-cit.ru