

г.Ростов-на-Дону:

ул. Магнитогорская 1Г, к. 20



Т.к. (863) 221-25-48  
Т.моб.: +7-903-401-25-48

e-mail: [zakaz@itrostov.ru](mailto:zakaz@itrostov.ru)

[www. itrostov. ru](http://www.itrostov.ru)



## КМГ Клапаны газовые с электромагнитным приводом фланцевого исполнения DN 150- DN 200 (в стальных корпусах).



*Сертифицированы в соответствии с требованиями  
Технических Регламентов Таможенного Союза*

Для использования в системах газоснабжения, газогорелочных устройствах и на аналогичном газопотребляющем и газоиспользующем оборудовании.

Для управления потоком природного газа и воздуха в качестве запорно-регулирующего органа.

- Герметичность затвора по классу А ГОСТ 9544-93
- Быстро открывающиеся и быстро закрывающиеся (время менее 1 сек.)
- Высокая степень надежности обусловлена применением электромагнитов со встроенными выпрямителями, деталей из цветных сплавов и нержавеющей стали, фторопластовыми направляющими скольжения.

### Исполнение

Клапан газовый электромагнитный для применения в качестве запорного органа.

### Основные технические характеристики:

**Рабочая среда:** природный газ по ГОСТ 5542-2014, воздух по ГОСТ 17433-80

**Рабочее положение:** на горизонтальном трубопроводе с отклонением +/-15°

**Категория размещения и диапазон рабочих температур:**

У3.1 от -30°C до + 60°C (стандартно)

У2 от -45°C до + 60°C (по заказу)

**Напряжение сети электропитания:** 220 V+10% -15% 50 Гц

**Степень электрозащиты:** IP 54

**Время открытия и закрытия:** менее 1 с.

Тип	Условный проход мм	Рабочее давление КПа	Рабочая мощность ВА	Размеры, мм							Масса кг
				A	B	C ширина	D	E	F	G	
КМГ-150Ф-100	150	0 – 100	180/45*	530	390	280	480	280	240	22	64
КМГ-150Ф-300	150	0 – 300	180/45*	530	390	280	480	280	240	22	66
КМГ-200Ф-100	200	0 – 100	180/45*	560	393	335	600	335	295	22	79

\* - В пусковом режиме / в режиме удержания

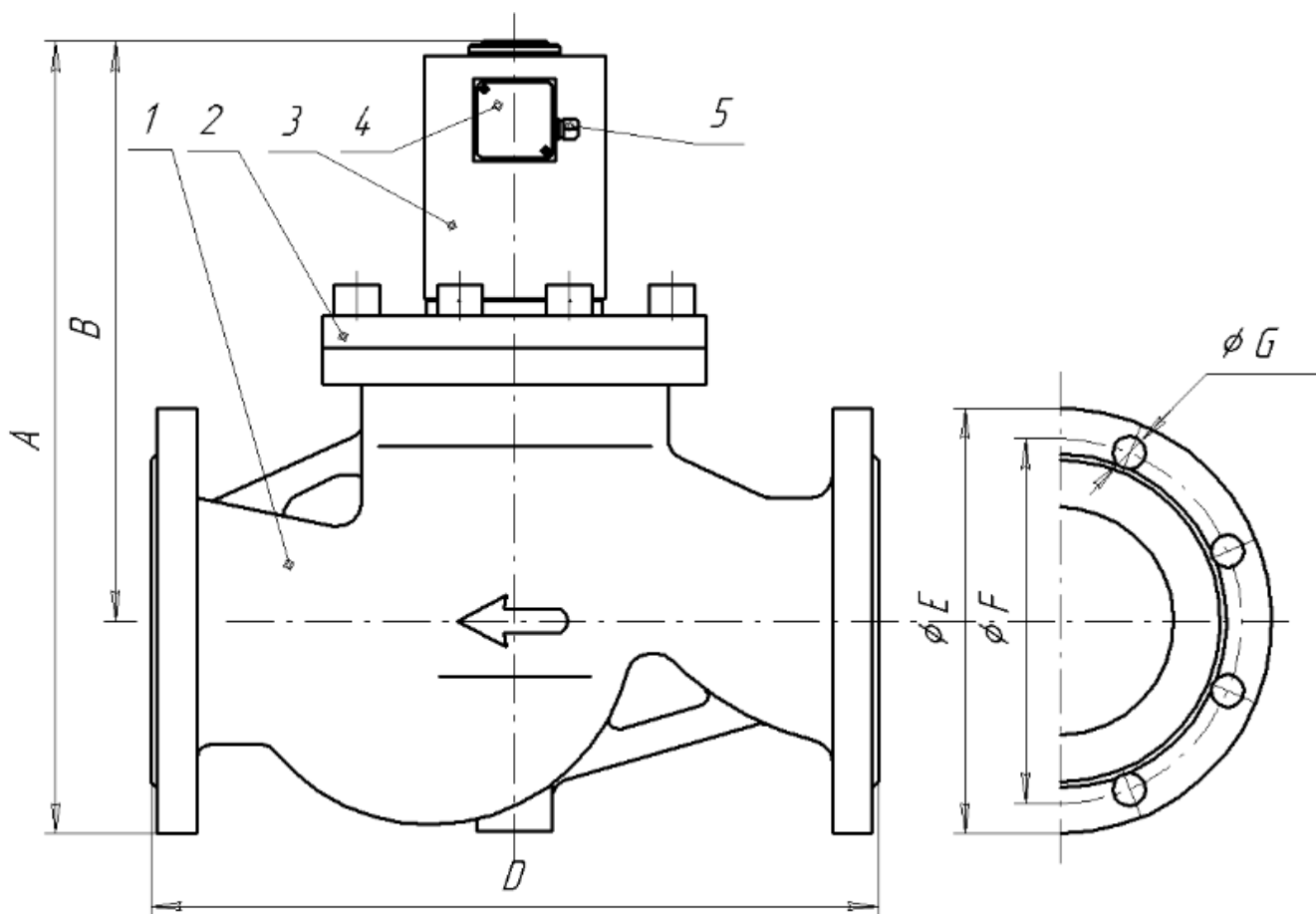

- 1 Корпус
- 2 Крышка
- 3 Электромагнит
- 4 Клеммная коробка
- 5 Сальниковый ввод

г.Ростов-на-Дону:

ул. Магнитогорская 1Г, к. 20



Т.к. (863) 221-25-48  
Т.моб.: +7-903-401-25-48

e-mail: [zakaz@itrostov.ru](mailto:zakaz@itrostov.ru)

[www. itrostov. ru](http://www.itrostov.ru)

Схема электрических соединений:

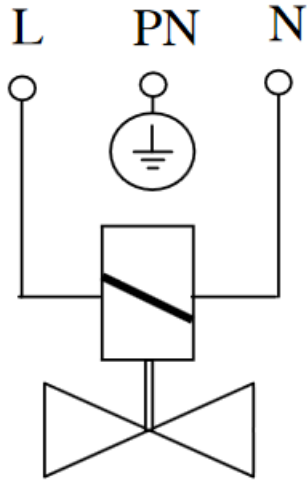

Пример обозначения при заказе:

Клапан газовый КМГ-150Ф-100ТУ 3712-001-43569259-2000, где

**КМГ 150 Ф 100**

**100** – Рабочее давление  
100 КПа

**Ф** – Вариант исполнения  
Фланцевый

**150** – Диаметр условного прохода  
( 150 мм.)

КМГ – Тип