

РД-016 Реле давления на 220 В / 24В.



Назначение

Для индикации текущего значения и коммутации электрических цепей при выходе действительного значения давления за пределы диапазона, задаваемого двумя независимыми уставками.

Питание прибора ~220В или =24В

Реле давления РД-016 применяется в вентиляции, теплоэнергетике, коммунальном хозяйстве, водоснабжении и водоотведении.

Имеет:

- Индикация текущего значения;
- Индикация срабатывания;
- 2 уставки и 2 группы контактов реле, соответствующих MIN и MAX;
- Светодиодная индикация MIN и MAX.

Измеряемое давление:

ДИ – давление избыточное

ДИВ – давление избыточное и вакуумметрическое

ДД – перепад давления

- Альтернатива механическим электро-контактным манометрам, механическим и электронным реле (ДМ, ЭКМ, ДН, ДРД и пр.)
- Низкие пределы измерений (избыточное, вакуумметрическое, перепад давлений).
- Независимость задания пределов 2-я уставками.
- Фильтрация колебаний давлений.
- Задержка срабатывания.
- Большие допустимые перегрузки.
- При допусковом контроле параметра (максимум-минимум) заменяет 2 реле давления (РД).

Характеристики:

Основные технические характеристики

Температура окружающей среды	от -50 до +80
Точность измерения, %	1,5
Напряжение питания (постоянный ток), В	24±4 или 220В/50Гц
Потребляемая мощность, не более, Вт	2
Тип выхода	контакты реле
Количество уставок	2
Нагрузка на релейные выхода, не более, А	2
Пределы перенастройки, %	от 5 до 100
Степень защиты	IP54
Наработка на отказ (час)	80000

Исполнения

Модель	Предел измерений, кПа	Перегрузка, кПа	Рабочее давление, МПа	Рабочая среда
РД-016-2,5ДИ	0-2,5	10	-	Газ, воздух
РД-016-10ДИ	0-10	50		
РД-016-40ДИ	0-40	100		
РД-016-160ДИ	0-160	400		Газ, воздух, вода, масло
РД-016-600ДИ	0-600	1200		
РД-016-2500ДИ	0-2500	5000		
РД-016-5000ДИ	0-5000	10000	0,1	Газ, воздух
РД-016-0,25ДД	0-0,25	+10/-10		
РД-016-1ДД	0-1,0	+10/-10		
РД-016-2,5ДД	0-2,5	+20/-20		
РД-016-10ДД	0-10	+35/-35		

РД-016-10ДД-25	0-10	+35/-35	0 - 2,5	Газ, воздух, вода, масло
РД-016-40ДД-25	0-40	+150/-70		
РД-016-160ДД-25	0-160	+700/-350		
РД-016-0,25ДИВ	±0.25	±1	-	Газ, воздух
РД-016-1ДИВ	±1	±2		
РД-016-5ДИВ	±5	±10		
РД-016-30ДИВ	±30	± 50		

Схемы:

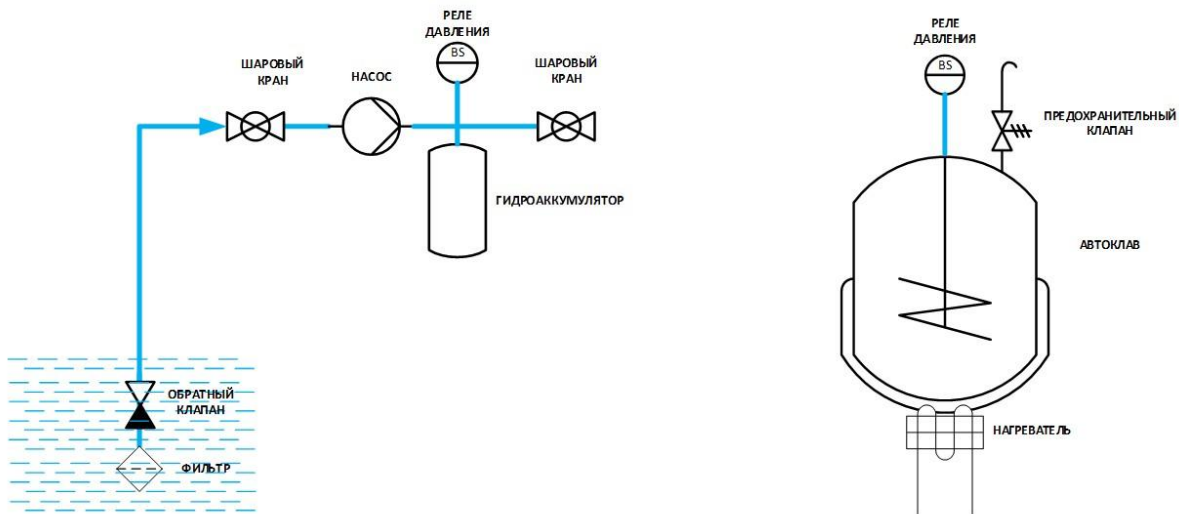

Водоснабжение

Управление автоклавом

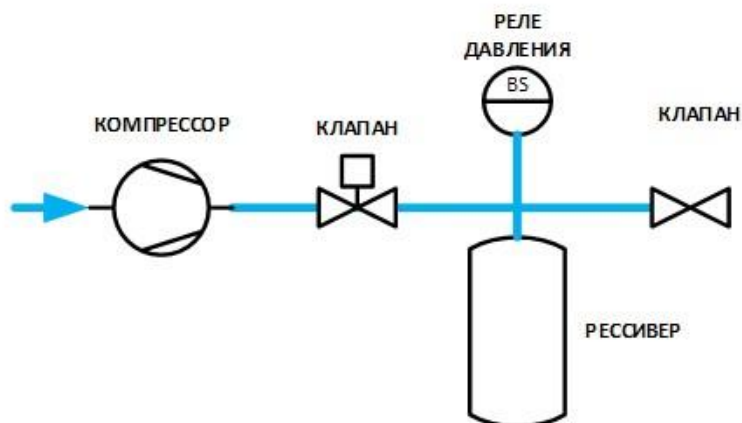

Управление компрессором

г.Ростов-на-Дону:

ул. Магнитогорская 1Г, к. 20



Т.к. (863) 221-25-48
Т.моб.: +7-903-401-25-48

e-mail: zakaz@itrostov.ru

www. itrostov. ru

Габаритные и установочные размеры:

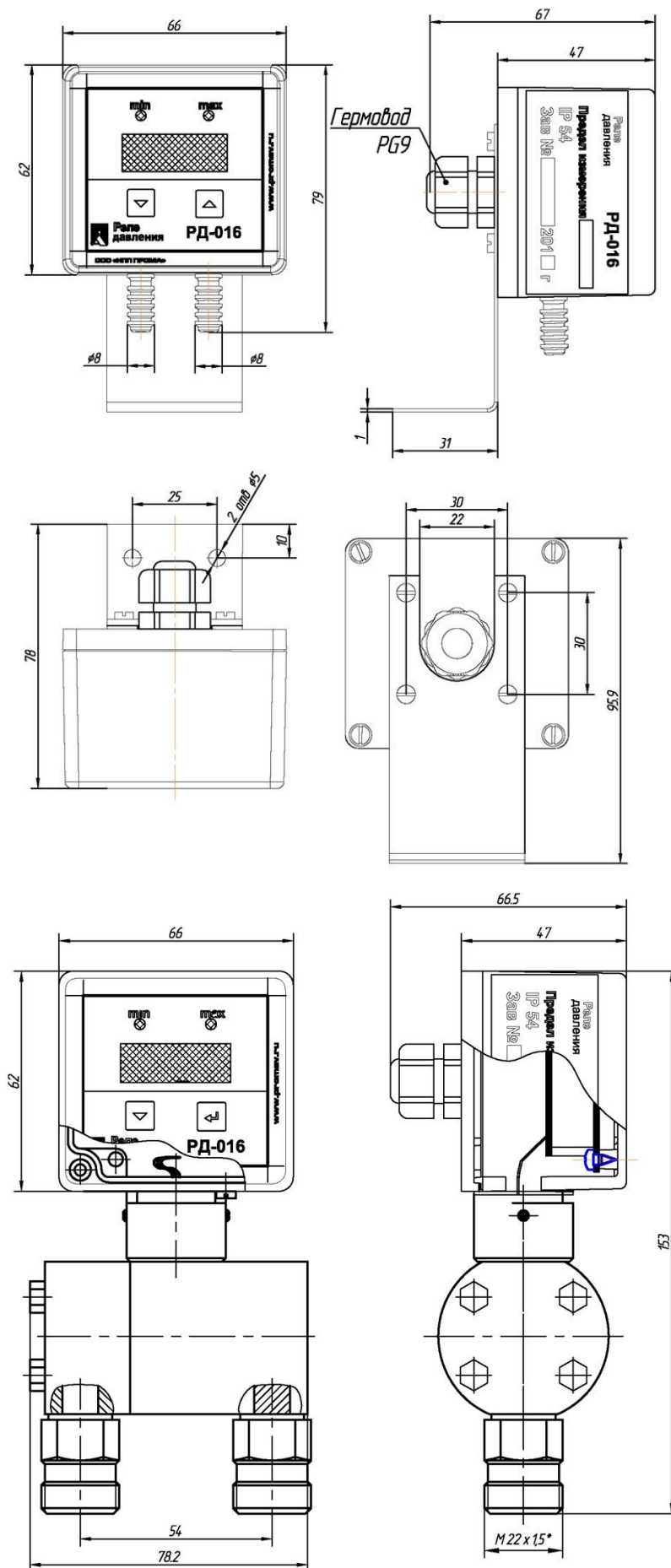

г.Ростов-на-Дону:

ул. Магнитогорская 1Г, к. 20



Т.к. (863) 221-25-48
Т.моб.: +7-903-401-25-48

e-mail: zakaz@itrostov.ru

www.itrostov.ru

