

г.Ростов-на-Дону:

ул. Магнитогорская 1Г, к. 20



Т.к. (863) 221-25-48
Т.моб.: +7-903-401-25-48

e-mail: zakaz@itrostov.ru

[www. itrostov. ru](http://www.itrostov.ru)



Манометры коррозионностойкие для измерения низких давлений газов Тип КМ (КМВ), Кс.



Тип КМ (КМВ), Кс. Манометр для измерения давления сухих, газообразных агрессивных сред.

Область применения: нефтегазовая промышленность, химическая промышленность.

Характеристики:

Диаметр корпуса

100, 150 мм

Класс точности

1,5

Диапазон показаний давлений, кПа

КМ	0...2,5 / 4 / 6 / 10 / 16 / 25 / 40 / 60
КМВ	-1...1,5 / -1...3

Рабочие диапазоны

Постоянная нагрузка: $\frac{3}{4}$ шкалы

Переменная нагрузка: $\frac{2}{3}$ шкалы

Кратковременная нагрузка: не должна превышать

100% шкалы, во избежание выхода прибора

из строя.

Диапазон рабочих температур, °С

Окружающая среда: -60...+60

Измеряемая среда: -65...+100

Корпус

IP54, IP65

Нержавеющая сталь 08X17H13M2

Кольцо

Нержавеющая сталь 08X17H13M2,

байонетное.

Чувствительный элемент

(металлическая мембранная коробка)

Нержавеющая сталь 08X17H13M2

Трибко-секторный механизм

Нержавеющая сталь 08X17H13M2

Циферблат

Алюминий, шкала черная на белом фоне

Стекло

Минеральное

Штуцер

Нержавеющая сталь 08X17H13M2

Присоединение

Радиальное

Резьба присоединения

G $\frac{1}{2}$ или M20×1,5

Межповерочный интервал

2 года

Климатическое исполнение

Группа Д2 по ГОСТ Р 52931;

климатическое исполнение УХЛ

категории 1.1 по ГОСТ 15150

Техническая документация

ТУ 4212-002-4719015564-2008

ГОСТ 2405-88

г.Ростов-на-Дону:

ул. Магнитогорская 1Г, к. 20



Т.к. (863) 221-25-48
Т.моб.: +7-903-401-25-48

e-mail: zakaz@itrostov.ru

www. itrostov. ru

Манометры КМ

Тип	Диаметр корпуса	Класс точности	Исполнение	Диапазон показаний давлений, кПа	Резьба присоединения	Присоединение (расположение штуцера)
КМ-22 Кс	100	1,5	IP54	0..2,5 / 4 / 6 / 10 / 16 / 25 / 40 / 60	G½ / M20×1,5	радиальное
КМ-22 Кс			IP65			
КМ-32 Кс	150	1,5	IP54	0..2,5 / 4 / 6 / 10 / 16 / 25 / 40 / 60	G½ / M20×1,5	радиальное
КМ-32 Кс			IP65			

Мановакуумметры КМВ

Тип	Диаметр корпуса	Класс точности	Исполнение	Диапазон показаний давлений, кПа	Резьба присоединения	Присоединение (расположение штуцера)
КМВ-22 Кс	100	1,5	IP54	-1...1,5 / -1...3	G½ / M20×1,5	радиальное
КМВ-22 Кс			IP65			
КМВ-32 Кс	150	1,5	IP54	-1...1,5 / -1...3	G½ / M20×1,5	радиальное
КМВ-32 Кс с симметричными шкалами						
КМВ-32 Кс	150	1,5	IP65	-1...1,5 / -1...3	G½ / M20×1,5	радиальное

Дополнительные опции

Наименование услуги	Тип
Указатель предельных значений (нержавеющая сталь)	КМ, КМВ
Указатель рабочего давления (1 маркер / 2 маркера на циферблате), с установкой	КМ, КМВ
Запорный клапан VE2-2-G½	КМ, КМВ
Индивидуальная двойная шкала	КМ, КМВ
Индивидуальная шкала в mbar	КМ, КМВ
Свидетельство о поверке к нумерованному прибору	КМ, КМВ
Индивидуальный паспорт на нумерованный прибор	КМ, КМВ
Первичная заводская поверка	КМ, КМВ
Периодическая поверка	КМ, КМВ
Пломбировка манометра (под заказ)	КМ-22Кс, -32Кс
Ремонт	КМ, КМВ
Очистка прибора от загрязнений (мазут, краска и пр.)	КМ, КМВ

Чертежи

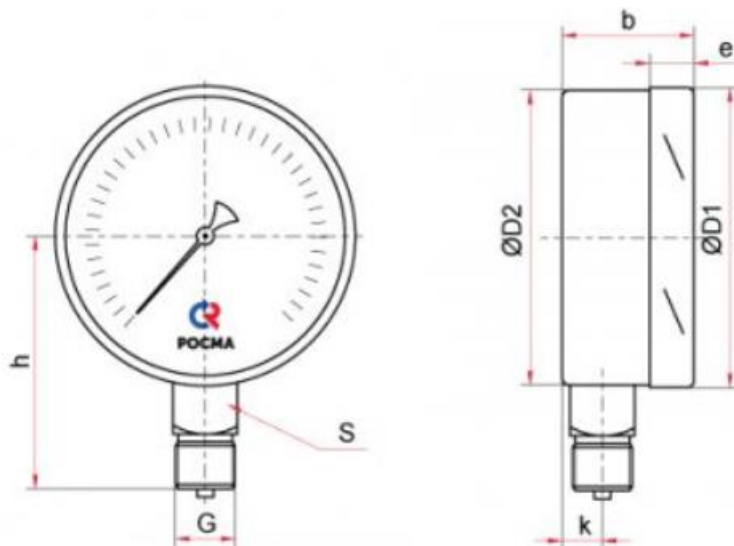

Радиальное присоединение

Основные размеры (мм), вес (кг)

Тип	Ø	D1	D2	b	e	h	k	S	G	Вес
КМ-22Р Кс	100	101	99	49	17	87	16	22	G1½ или M20×1,5	0,57
КМ-32Р Кс	150	152	150	50	18	114	17			0,91

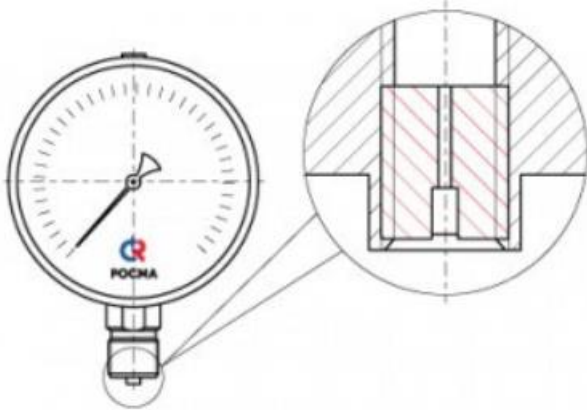

Демпфер для манометра

Демпфер для манометра КМ (по умолчанию)

Монтаж и эксплуатация

Монтаж/демонтаж должен производиться при отсутствии давления в трубопроводе. Напоромер должен быть установлен либо в нормальном рабочем положении (положение прибора с вертикальным расположением циферблата (допускаемое отклонение $\pm 5^\circ$ в любую сторону)), либо в соответствии со знаком рабочего положения, указанным на циферблате.

При монтаже вращать прибор разрешается только за штуцер с помощью гаечного ключа. Прикладывать усилие к корпусу прибора запрещается. Крутящий момент при монтаже не должен превышать 20 Н·м. Подвод давления осуществляется трубопроводами с внутренним диаметром не менее 3 мм.

Манометр газовый следует нагружать давлением постепенно и не допускать резких скачков давления; не превышать диапазон измерений. Запрещается использовать растворители и абразивы для очистки стекол.



г.Ростов-на-Дону:

ул. Магнитогорская 1Г, к. 20



Т.к. (863) 221-25-48
Т.моб.: +7-903-401-25-48

e-mail: zakaz@itrostov.ru

[www. itrostov. ru](http://www.itrostov.ru)

Для увеличения срока службы прибора рекомендуется перед манометром устанавливать кнопочный запорный клапан VE2-2 с автоматическим перекрытием и сбросом давления со стороны манометра. А при работе в ситуации кратковременных скачков давления выше верхнего предела измерения прибора, рекомендуется устанавливать клапан ПК-Н.

Типовой узел отбора для подключения манометра состоит из приварной бобышки и кнопочного клапана. Напоромер необходимо исключить из эксплуатации и сдать в ремонт в случае, если: прибор не работает; стрелка движется скачками или не возвращается к нулевой отметке; погрешность показаний превышает допустимое значение.

Карта заказа

Тип	манометр	КМ
	мановакуумметр	КМВ
Диаметр корпуса, мм	100	2
	150	3
Материал корпуса	нержавеющая сталь	2
Присоединение (расположение штуцера)	радиальное	Р
Диапазон показаний, кПа	КМ	0...2,5 / 4 / 6 / 10 / 16 / 25 / 40 / 60
	КМВ	-1...1,5 / -1...3
Резьба присоединения	100, 150 мм	G $\frac{1}{2}$; M20×1,5
Класс точности	100, 150 мм	1,5
Исполнение из нержавеющей стали		Кс
Степень защиты	IP54	IP54
	IP65	IP65

Пример обозначения:

КМ – 32Р. (0–40 кПа) G $\frac{1}{2}$. 1,5 Кс IP54