

Быстрозажимной патрон и резьбовые заглушки.



Быстрозажимной патрон (БЗП) предназначен для быстрого монтажа и демонтажа измерительных приборов (датчики давления, манометры и т. д.) в процессе их поверки на поверочных стендах в метрологических лабораториях. Также устройство может быть использовано при опрессовке различных устройств и магистралей, в неагрессивных к каучуку средах.
Не требует применения гаечных ключей.

Область применения: метрологические лаборатории, поверка средств измерения (СИ).

Технические характеристики:

Максимальное рабочее давление: 40 МПа

Максимальная рабочая температура: 80°C

Резьба присоединения: Наружная: M20×1,5

Внутренняя: M20×1,5, M12×1,5, G½ или G¼*

* - под заказ другие резьбы

Материал патрона: Нержавеющая сталь 08X18H10

Материал уплотнительного кольца: Бутадиен-нитрильный каучук (NBR)

Максимальный вес, кг: 0,16 (внутр. M12×1,5; G¼)

0,36 (внутр. M20×1,5; G½)

Техническая документация: ТУ 4218-001-4719015564-2015

Наименование	Резьба присоединения	
Быстрозажимной патрон	наружная M20×1,5	внутренняя M12×1,5; G¼
		внутренняя M20×1,5; G½

Чертежи:

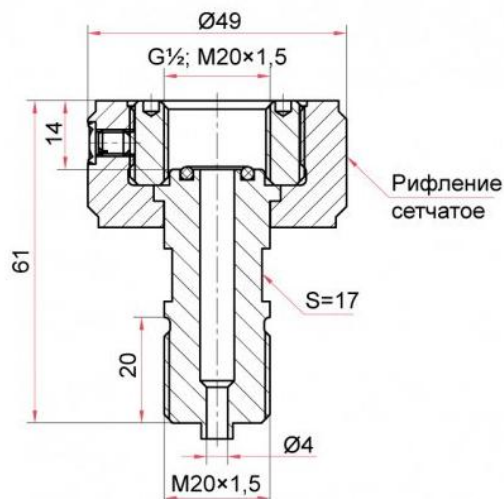

г.Ростов-на-Дону:

ул. Магнитогорская 1Г, к. 20



Т.к. (863) 221-25-48
Т.моб.: +7-903-401-25-48

e-mail: zakaz@itrostov.ru

www. itrostov . ru



Карта заказа:

Тип		Быстрозажимной патрон БЗП
Резьба присоединения	наружная (по умолчанию M20×1,5)	-
	внутренняя	M20×1,5; M12×1,5; G½; G¼

Пример обозначения:

Быстрозажимной патрон БЗП-G½

Резьбовые заглушки



Предназначены для перекрытия резьбовых соединений гидравлических или пневматических систем при демонтаже измерительных приборов или другого оборудования.

Технические характеристики:

Материал: Углеродистая сталь 10

Нержавеющая сталь 08X18H10

Резьба присоединения: Наружная: G½ или M20×1,5

Техническая документация: ТУ 4218-001-4719015564-2015

Наименование	Материал	Резьба присоединения
Резьбовые заглушки	углеродистая сталь	наружная M20×1,5 или G½
	нержавеющая сталь	

Размеры:

	S	L	L1	D	Вес
G½, сталь	22	26	14	30	0,075
G½, нерж.	19	26	14	26	0,068
M20×1,5, сталь	19	23	13	28	0,060

г.Ростов-на-Дону:

ул. Магнитогорская 1Г, к. 20



Т.к. (863) 221-25-48
Т.моб.: +7-903-401-25-48

e-mail: zakaz@itrostov.ru

[www. itrostov. ru](http://www.itrostov.ru)

Карта заказа:

Тип		Резьбовая заглушка
Резьба присоединения	наружная	G $\frac{1}{2}$
		M20×1,5
Материал	углеродистая сталь	—
	нержавеющая сталь	нерж.

Пример обозначения: Резьбовая заглушка G $\frac{1}{2}$, нерж.